



# **Ghid de bune practici pentru transportul taurinelor**



## **COMISIA EUROPEANĂ**

Direcția-Generală pentru Sănătate și Siguranță Alimentară  
Direcția G —Managementul de Criză în Alimente, Animale și Plante  
Unitatea G.2 — Sănătatea și Bunăstarea Animală

*Contact:* Denis Simonin

*E-mail:* SANTE-CONSULT-G2@ec.europa.eu

*Comisia Europeană*  
*B-1049 Bruxelles/Brussels*

Direcția – Generală pentru Sănătate și Siguranță Alimentară  
Cadrul Financiar Comun pentru gestionarea cheltuielilor din zona lanțului alimentar

# **Ghid de bune practici pentru transportul taurinelor**

Direcția - Generală pentru Sănătate și Siguranță Alimentară

Cadrul Financiar Comun pentru gestionarea cheltuielilor din zona lanțului alimentar

***EUROPE DIRECT este un serviciu pentru a vă ajuta să găsiți răspunsuri  
la întrebările dumneavoastră despre Uniunea Europeană***

Număr gratuit (\*):  
00 800 6 7 8 9 10 11

(\*) Informația oferită este gratuită, precum și majoritatea apelurilor (dar unii operatori, boxe telefonice sau hoteluri pot să vă taxeze)

**AVIZ LEGAL**

Acest document a fost pregătit pentru Comisia Europeană, însă reflectă doar opiniile autorilor, iar Comisia nu poate fi trasă la răspundere pentru orice utilizare a informațiilor conținute în acestea.

Mai multe informații despre Uniunea Europeană sunt disponibile pe Internet (<http://www.europa.eu>).

Luxembourg: Publications Office of the European Union, 2018

---

PDF ISBN:978-92-79-87147-5 doi: 10.2875/16389 EW-BI-18-001-RO-N

---

© European Union, 2018  
Reproducerea este autorizată cu condiția menționării sursei.

## **Mulțumiri**



### **Corespondență**

Orice corespondență referitoare la acest proiect trebuie să fie trimisă prin e-mail la: [hans.spoolder@wur.nl](mailto:hans.spoolder@wur.nl)

### **Citare**

Vă rugăm să faceți referire la acest document astfel: Consorțiul Proiectului Ghiduri pentru Transportul Animalelor (2017). "Ghidul bunelor practici pentru transportul taurinelor.

# Cuprins

---

Cuprins .....	6
0. Introducere .....	8
0.1 Abordare și mulțumiri.....	8
0.2 Scopul acestui ghid .....	11
0.3 Principalele riscuri de bunăstare în timpul transportului taurinelor .....	11
0.4 Măsurători pe animal.....	13
0.5 Structura ghidului .....	14
0.6 Lista de definiții .....	15
1. Probleme administrative .....	17
1.1 Introducere .....	17
1.2 Administrație .....	18
1.3 Competență și formare.....	19
1.4 Responsabilități .....	20
2. Planificarea și pregătirea călătoriei .....	22
2.1 Introducere .....	22
2.2 Planificarea călătoriei .....	22
2.2.1 Durata călătoriei .....	23
2.2.2 Planurile de urgență .....	24
2.3 Mijloacele de transport .....	27
2.3.1 Proiectarea și întreținerea vehiculelor .....	29
2.3.2 Alocarea de spațiu.....	31
2.3.3 Pardoseala și așternutul din vehicul .....	33
2.3.4 Monitorizarea microclimatului din vehicul în timpul călătoriilor lungi .....	33
2.4 Pregătirea animalului .....	34
2.4.1 Pregătirea animalelor și a echipamentului .....	35
2.4.2 Aptitudinea pentru a călători.....	37
3. Manipularea și încărcarea .....	40
3.1 Introducere .....	40
3.2 Facilitățile de încărcare .....	40
3.3 Manipularea în timpul încărcării .....	42
4. Călătoria .....	47
4.1 Introducere .....	47
4.2 Conducerea .....	47
4.3 Controlul microclimatului .....	49
4.4 Intervalele de adăpare și furajare .....	52
4.5 Îngrijirea animalelor bolnave sau rănite .....	54
4.7 Urgențe.....	55

5. Descărcarea .....	58
5.1 Introducere .....	58
5.2 Organizarea zonei de descărcare.....	58
5.3 Procedura de operare.....	60
5.4 Îngrijirea animalelor la descărcare .....	61
5.5 Curățarea și dezinfecția vehiculelor după descărcare .....	62
6. Staționarea la posturile de control, piețe și centre de colectare .....	64
6.1 Introducere .....	64
6.2 Cazarea .....	65
6.3 Hrănirea și adăparea .....	67
6.4 Biosecuritatea, curățarea și dezinfecția .....	68
6.5 Urgențele .....	71
Bibliografie.....	73

# 0. Introducere

Din 1991, UE a furnizat un cadru juridic comun privind transportul animalelor pentru cele 28 de State Membre. Ca parte a acestui cadru, UE a adoptat Regulamentul (CE) 1/2005 privind protecția animalelor în timpul transportului, denumit în continuare "regulamentul". A intrat în vigoare la 1 ianuarie 2007 și vizează asigurarea unor condiții echitabile pentru operatori, asigurând în același timp o protecție suficientă pentru animalele transportate. Conținutul și impactul regulamentului au făcut obiectul unui aviz științific din partea Autorității Europene pentru Siguranța Alimentară (EFSA, 2011), urmat în 2012 de un raport de impact al Comisiei către Parlamentul European și Consiliu (SANCO, 2012). În acest raport au fost formulate trei recomandări cheie:

1. Regulamentul a avut un impact benefic asupra bunăstării animalelor în timpul transportului, dar există loc de îmbunătățire a situației;
2. O modificare a regulamentului nu este abordarea cea mai potrivită pentru rezolvarea problemelor identificate;
3. În ceea ce privește diferența dintre cerințele legislației și dovezile științifice disponibile, Comisia consideră că aceasta este cel mai bine abordată prin adoptarea ghidurilor de bune practici.

Comisia Europeană a salutat elaborarea "unor orientări clare și simple pentru evaluarea capacității de transport" elaborate de grupurile de părți interesate pentru bovine în 2012, ecvidee și porci în 2016 (Eurogroup for Animals et al., 2012). S-a considerat apoi important să se extindă această abordare pentru a aborda toate aspectele legate de bunăstarea animalelor în timpul transportului.

## 0.1 Abordare și mulțumiri

Acest ghid a fost elaborat în cadrul proiectului Ghiduri pentru Transportul Animalelor, comandat de DG SANTE în baza contractului SANCO / 2015 / G3 / SI2.701422. Proiectul a demarat la 10 mai 2015, **iar scopul său principal a fost dezvoltarea și diseminarea bunelor practici și a celor mai bune practici pentru transportul animalelor.** Fundația pentru acest ghid a fost pusă în primul an de proiect, printr-o căutare extensivă a literaturii și o prezentare generală a unui număr semnificativ de practici disponibile.

Aceste informații privind practicile sugerate pot fi găsite pe site-ul web al ghidurilor pentru transportul animalelor: <http://animaltransportguides.eu/>. Există un raport pentru fiecare dintre cele cinci specii de animale (porci, păsări, cai, oi și taurine). În al doilea an, aceste liste foarte largi și diverse au fost discutate și rescrise în mare măsură, pentru a dezvolta prezentele cinci Ghiduri de bune practici. Aceasta a implicat un proces intensiv de consultare a părților interesate.

Primul pas în trecerea de la colectarea de practici la un proiect al Ghidului de bune practici a fost făcut la nivelul statelor membre. Echipe formate din parteneri universitari din două țări pe specie ("**Tărilor Duo**") au preluat conducerea.

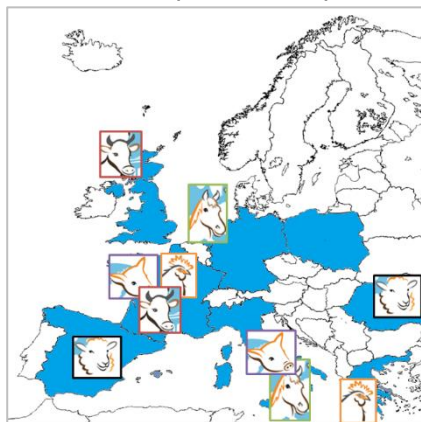

- ✓ Ovine: Spania și România



- ✓ Păsări: Grecia și Franța
- ✓ Porcine: Italia și Franța
- ✓ Cai: Italia și Olanda
- ✓ Taurine: Marea Britanie și Franța

Partenerii academici au identificat practici care se află la nivelul legislației UE actuale ("**bune practici**") și al practicilor care aspiră mai mult ("Practici mai bune decât legislația UE" sau pur și simplu "**practici mai bune**"). Partenerii au continuat să solicite grupurilor naționale ale părților interesate din țările lor să reflecteze asupra acestor sugestii de bune practici și de practici mai bune. Pentru a susține acest proces și pentru a ajunge la un consens, a fost utilizată o procedură iterativă Delphi de colectare de date anonimizate. Peste 100 de părți interesate au fost implicate în acest pas, reprezentând o varietate de medii. Cel mai mare număr de părți interesate au indicat că au fost agricultori (19 persoane), transportatori (27), personal de abator (13), ONG-uri (12) și autorități competente (27). La acest proces de consultare au participat, de asemenea, reprezentanți ai comerțului cu animale, ai mediului academic și ai producătorilor de vehicule. Toate discuțiile au fost purtate în limba națională a statului membru implicat. Rezultatele finale ale acestei proceduri Delphi au fost cinci "Proiecte de ghid pentru bune practici". Acestea nu au fost publicate, ci utilizate ca bază pentru ghidurile finale.

Ghidurile finale pentru fiecare dintre cele cinci specii de animale au fost dezvoltate printr-o a doua rundă de construire a consensului la nivel european, cu ajutorul "**grupurilor de interese**". Aceste grupuri de discuții au avut o bază internațională: delegațiilor li sa cerut să reprezinte cunoștințe, experiențe și opinii dincolo de cele ale țării lor. **Tabelul 0.1** de mai jos prezintă compoziția acestor cinci grupuri de interese.

O primă serie de întâlniri a celor cinci grupuri de interese a fost organizată la sfârșitul lunii mai 2016. În cadrul acestor întâlniri, proiectele de ghiduri au fost prezentate de către partenerii academici. O foaie de parcurs pentru transformarea ghidurilor de proiect în versiunile finale actuale a fost apoi convenită cu părțile interesate. Toate grupurile de discuții au organizat reuniuni ulterioare la Bruxelles, pentru a discuta și pentru a ajunge la un consens cu privire la modul de redactare a fiecărei practici care să fie inclusă în ghidurile finale. Diferitele grupe pe specii au avut un număr diferit de întâlniri, iar ultimele au avut loc în martie 2017.

Pentru a sprijini și a ajuta la îndrumarea procesului de scriere, echipa de proiect Ghiduri de Transport al Animalelor a creat o "**platformă a părților interesate**". Acest grup de persoane a oferit consultanță pe parcursul primilor doi ani ai proiectului cu privire la modul de abordare a problemelor care afectează toate cele cinci ghiduri pe specii. Platforma a fost compusă din reprezentanți din 13 organizații internaționale sau grupuri de părți interesate: Uniunea Internațională a Transporturilor Rutiere (IRU), Federația Veterinară a Europei (FVE), Eurogrupul pentru animale, Copa-Cogeca, Asociația procesatorilor de păsări și comerțului cu păsări (AVEC), Organizația germană a crescătorilor de animale (ADT), Ochi pe animale, Ministerul irlandez al agriculturii, producătorul de vehicule Pezzaioli, Uniunea Europeană de Comerț cu Animale și de Comercializare a Cărnii (UECBV), Forumul european al crescătorilor de animale de fermă (EFFAB), Organizația Germană a Transportatorilor (BDT) și Ministerul Agriculturii din Grecia. Platforma s-a întrunit de 5 ori la Bruxelles timp de doi ani.

**Tabelul 0.1** Componenta Grupurilor Internaționale Interese, implicate în elaborarea ghidurilor finale de bună practică. Numerele indică numărul de reprezentanți pe categorie de părți interesate.

	Ovine	Păsări	Porcine	Cai	Taurine	Total
<b>Fermieri</b>	3	5	3	1		12
<b>Producători de vehicule</b>			2			2
<b>Comercianți de animale</b>	1				2	3
<b>Transportatori</b>		3	2	3	5	13
<b>Abatoare</b>	2	5		1		8
<b>Veterinari oficiali</b>		2	1	2	2	7
<b>Oameni de știință în zootehnie</b>	2	3	2	2	2	11
<b>Organizații de bunăstare animală</b>	2	3	2	4	5	16
<b>Total</b>	10	21	12	13	16	<b>72</b>

Ca parte a dezvoltării celor cinci ghiduri, grupurile de discuții și Platforma părților interesate aleg 17 domenii tematice care merită o atenție deosebită. Aceste practici au fost compilate în 17 așa-numite "**Fișe informative**", cu scopul de a rezuma și ilustra cele mai vulnerabile aspecte ale animalului. Conectate la prezentul protocol privind taurinele, au fost elaborate 4 fișe informative: **transportul vacilor lactate, transportul pe distanțe lungi, încărcarea și descărcarea și transportul vițelilor**. Aceste patru și cele legate de celelalte ghiduri sunt publicate în opt limbi europene.



Publicul țintă pentru fișele informative sunt fermierii, șoferii, veterinarii locali și personalul abatorului. Publicul țintă pentru Ghidul de bune practici este organizatorii de transport, autoritățile competente și factorii de decizie politică. Ghidurile și fișele informative pot fi găsite pe site-ul proiectului: <http://animaltransportguides.eu/>.

Dezvoltarea fișelor informative și a ghidurilor nu ar fi fost posibilă fără discuțiile extrem de constructive la nivel național și internațional cu multitudinea de grupuri interesate menționate mai sus. **Ajutorul lor în acest proces este esențial, iar autorii sunt recunoscători pentru timpul și cunoștințele cu care au contribuit la scrierea Ghidurilor.**

## 0.2 Scopul acestui ghid

Prezentul Ghid de Bune Practici vizează **îmbunătățirea bunăstării animalelor** în timpul transportului, **oferind instrumente practice** pentru a îndeplini cerințele Regulamentului și pentru a furniza practici care depășesc legislația.

Transportul este o situație stresantă pentru animale. Acest ghid enumeră practicile care urmăresc să sprijine întreprinzătorii în creșterea calității transportului de animale în conformitate cu Regulamentul, limitând astfel stresul la animale și promovând bunăstarea animalelor.

Practicile din acest ghid se bazează pe cunoștințe științifice, literatură științifică, experiențe și informații de la părțile interesate. Nu se face nicio distincție în raport cu sursa, cu excepția cazului în care acest lucru este considerat relevant pentru o mai bună înțelegere sau verificare a fundamentării. Practicile pot fi utilizate pentru a elabora linii directe sau Proceduri Standard de Operare pentru transportatori și alte părți interesate. Ele pot servi și ca sursă de referință pentru abordarea aspectelor practice ale transportului care pot sprijini bunăstarea animalelor.

**Acest document nu are caracter obligatoriu din punct de vedere juridic** și nu afectează cerințele legislației UE privind transportul animalelor sau alte acte legislative relevante. Nici nu angajează Comisia Europeană. Numai Curtea de Justiție a Uniunii Europene este competentă să interpreteze în mod autoritar dreptul Uniunii. Prin urmare, cititorul este invitat **să consulte acest ghid în legătură cu dispozițiile relevante ale legislației** și să facă referire, atunci când este necesar, la autoritățile competente relevante.

## 0.3 Principalele riscuri de bunăstare în timpul transportului taurinelor

Transportul implică mai mulți potențiali factori de stres care pot afecta în mod negativ bunăstarea animalelor. Mediul nou și nefamiliar, restricțiile de circulație datorate confruntării, vibrațiile, zgomotele bruște și neobișnuite, starea de sănătate a animalelor, amestecarea cu alte animale, variațiile de temperatură și umiditate, împreună cu ventilația necorespunzătoare și adesea restricțiile privind hrana și apa, toate au un impact asupra stării animalelor. Efectele tuturor acestor factori asupra animalelor sunt influențate de experiența și condiția animalelor, de natura călătoriei și de durata transportului. Călătoriile lungi au fost identificate ca fiind potențial mai dăunătoare pentru starea generală de bunăstare a animalelor, datorită duratei mai lungi a expunerii la factorii de stres menționați mai sus. Prin urmare, este clar că deplasările stresante, inclusiv mediile sau condițiile de transport ostile, pot influența în mod negativ sănătatea și bunăstarea animalelor. Acest lucru are un impact asupra productivității și profitabilității datorită modificărilor în greutatea corporală a animalelor, starea de hidratare și calitatea cărnii la animalele destinate sacrificării.

Conducerea necorespunzătoare și neregulată poate impune forțe în interiorul animalelor care cresc riscul de impact și rănire și prin instabilitatea posturală va predispune animalele să se obosească, în special în timpul călătoriilor lungi [4.2 Conducerea vehiculelor](#).

Aprecierea inadecvată a densităților de stocare / alocării spațiului / spațiului deasupra capului ca răspuns la o serie de factori poate, de asemenea, să prezinte riscuri [2.3.2 Spațiul alocat](#). Vremea și condițiile termice trebuie luate în considerare și spațiul trebuie ajustat pentru a minimiza riscul de stres termic. [2.3.4 Monitorizarea condițiilor de transport pe parcursul călătoriilor lungi](#). În acest sens, transportul animalelor cu coarne și gestante necesită, de asemenea, un spațiu suplimentar peste standardele minime impuse de regulament.

Transportul vițelilor tineri (în special în timpul călătoriilor lungi) impune provocări specifice. În special, hrănirea și adăparea în conformitate cu Regulamentul este adesea imposibilă deoarece vițelii nu vor folosi echipamentul existent. Vițelii pot fi hrăniți și adăpați cu succes (sau alimentați cu lapte / substituent / electroliți) numai după descărcare, iar acest lucru ar trebui să aibă loc la un post de control, la un centru de cumpărături sau la un centru de colectare. [6.3 Hrănire și adăpare](#). Această problemă va avea un impact asupra timpilor de călătorie permise (19 de ore) în temeiul Regulamentului, deoarece vițelilor tineri trebuie să le fie administrată hrană / apă după numai 8-9 ore.

Un alt aspect practic important și un risc semnificativ pentru bunăstare este programarea mulsului vacilor în lactație atunci când sunt transportate. Este esențial să se asigure că facilitățile și personalul sunt disponibile în timpul și locurile relevante pe parcursul unei călătorii planificate în mod corespunzător (de exemplu, imediat după sosirea la destinația finală sau în portul intermediar) pentru a evita întârzierile la muls [2.2 Planificarea călătoriei](#).



Stresul semnificativ poate fi asociat încărcării sau manipulării înainte de încărcare [3.3 Manipularea în timpul încărcării](#), luând în considerare faptul că animalele pot fi supuse unor perioade de privare de apă sau de hrană înainte de încărcare și transport. Timpii de călătorie sunt adesea prelungiți din cauza congestionării traficului, ceea ce poate multiplica impactul asupra bunăstării în timpul perioadelor cu temperaturi extreme. [2.2.2 Planuri de urgență](#).

Comerțul internațional și intracomunitar care implică călătorii prelungite, în special cele care necesită deplasarea pe apă, poate avea ca rezultat provocări specifice de bunăstare animală în condiții de transport (de exemplu, cu barca sau, mai puțin frecvent, cu avionul) și riscuri de îmbolnăvire.

Familiaritatea bovinelor într-un grup, manipularea atentă la încărcare și descărcare, timpii de călătorie mai scurți, luarea în considerare a densității stocurilor și conducerea atentă par să reducă riscul de bunăstare și rănire în timpul transportului. Transportul animalelor cu coarne crește riscul de rănire a altor animale care sunt transportate.

Prezentul ghid a fost structurat astfel încât să permită luarea în considerare a acestor puncte și probleme și să le abordeze în contextul celor 6 etape recunoscute ale călătoriei.

## 0.4 Măsurători pe animal

Scopul final al asigurării condițiilor adecvate în timpul conducerii ar trebui să fie asigurarea unei bune bunăstări, astfel încât animalele să fie sănătoase și apte când coboară din camion la destinație. Legislația actuală, recomandările existente privind aptitudinea de a călători (Eurogroup for Animals et al., 2012), cele mai multe scheme de asigurare a calității și ghidurile actuale oferă multe sugestii cu privire la aceste condiții. Ei recomandă, de exemplu, alocarea de spațiu, frecvența și durata odihnei și cerințele privind hrana și apa pentru animale. Acest sfat se bazează pe anii de experiență sau pe o cercetare amănunțită care a identificat riscurile de bunăstare asociate abaterilor de la acest sfat: dacă alocarea de spațiu este prea mică, animalele nu pot avea acces la apă, pot fi mai ușor rănite și pot să nu fie capabile a se odihni; dacă animalele nu se odihnesc suficient, ele vor deveni epuizate, cu efecte dăunătoare asupra bunăstării și calității cărnii; etc.

Este important să se înțeleagă că recomandările bazate pe "condiții" (resursele privind camioanele sau manipularea și gestionarea animalelor de către operatori) nu garantează neapărat bunăstare bună: ele oferă doar sfaturi pentru a maximiza șansa ca bunăstarea animală să fie maximă. Efectul pe care condițiile le exercită asupra stării reale de bunăstare este influențat de alți factori, deoarece multe dintre condițiile (recomandate) interacționează între ele. Exemplele evidente sunt efectele interactive ale robei umede și ale temperaturii ambientale: dacă este prea cald, poate fi de dorit stropirea, dar dacă este ger atunci doriți să păstrați animalele uscate. Un alt exemplu este relația dintre condițiile de condus și durata călătoriei: în urma unei călătorii accidentate, beneficiile odihnei animalelor în afara vehiculului depășesc stresul de descărcare. Cu toate acestea, în cazul în care călătoria a fost lină și în condiții optime la bord, beneficiile descărcării vor fi mult mai mici și, în unele cazuri, ar fi mai bine să lăsați animalele pe camion.

Având în vedere aceste limitări ale gestionării și a practicilor legate de resurse, este evident că măsurătorile pe animal pot fi un instrument util de monitorizare pentru a ajuta operatorii economici să asigure bunăstarea și, dacă este necesar, să ia măsurile corective adecvate. Măsurătorile pe animale (ABM), cum ar fi leziunile, găfâielile, tremurul, condiția corpului și a pielii, pot fi interpretate ca indicatori direcți ai bunăstării animale. Utilizarea ABM în timpul transportului animalelor vii nu este la fel de nouă și inovatoare pe cât se pare. Astfel de indicatori au fost incluși în instrumentele pentru transportatori cu mult timp în urmă (de exemplu, <https://goo.gl/naNZKV>), iar șoferii și fermierii profesioniști își bazează deja acțiunile pe "semnalele" pe care le primesc de la animalele cu care lucrează. În timpul controalelor de rutină, acestea nu vor (doar) să se uite la indicatorul de temperatură pentru a vedea dacă ventilația este adecvată: vor privi animalele pentru semne de găfâire sau tremurat. Ei nu judecă oboseala după lungimea călătoriei, ci privesc poziția animalului și comportamentul de odihnă.

Măsurătorile pe animale pot fi utile înainte, în timpul și după o călătorie (vezi tabelul 0.2). Acestea pot fi utilizate în timpul controalelor de rutină pentru a evalua modul în care se desfășoară transportul și dacă este necesară o acțiune pentru îmbunătățirea bunăstării animale. Acestea pot fi folosite și după o călătorie, când animalele sunt descărcate, pentru a ști cum au resimțit animalele transportul. Știind acest lucru, va ajuta transportatorul (și alții care se ocupă de animale) la îmbunătățirea condițiilor în timpul călătoriei următoare cu un transport diferit.

Tabelul 0.2 Pentru a atinge obiectivul de transport "bun" în ceea ce privește bunăstarea bovinelor, următoarele ABM ar putea fi utilizate în instrumentele de monitorizare.

Parametru	Descriere
Mort la sosire	Animal care a încetat să respire și nu are puls (stop cardiac) la sosire.
Șchiopătură severă sau non-ambulator	Un animal este considerat cu șchiopătură severă atunci când prezintă imposibilitatea de a purta greutate pe unul sau mai multe membre atunci când nu este așezat. Un animal este considerat non-ambulator dacă nu se poate ridica sau nu este în stare să stea în picioare fără ajutor, dar este încă în viață.
Alunecare	Animalul care prezintă o pierdere a echilibrului în timpul încărcării / descărcării, fără ca o parte a corpului care nu este membru să atingă solul.
Cădere	Animal prezentând o pierdere a echilibrului în timpul încărcării / descărcării, cauzând alte părți ale corpului (în afara picioarelor) să atingă podeaua.
Tremurat, gâfâială, transpirație	Tremuratul este definit ca vibrația lentă și neregulată a oricărei părți a corpului sau a corpului în ansamblu (mișcările pielii datorate muștelor nu sunt evaluate ca frisoane!). Gâfâiala este definită ca fiind respirația cu răsuflări scurte efectuate cu gura. Animalele cu semne vizibile de transpirație pe piele în timpul transportului (animale umede, pete de transpirație uscată, depozite de sare) sunt considerate animale care transpiră.
Curățenia	Bovinele sunt considerate murdare dacă $\geq 25\%$ din suprafața corporală este acoperită de murdărie.
Epuizarea	Semne de oboseală severă sau epuizare sunt de ex. bărbia sau membrele care se odihnesc sprijinite de pereți sau jgheaburi, ochii închiși, dorința mare de a se odihni în poziție întinsă.
Alte probleme grave de sănătate	Orice problemă clinică severă de sănătate care este ușor vizibilă și care poate fi inițiată sau influențată de transport (gestionare) și nu este deja acoperită de parametrii de mai sus.

## 0.5 Structura ghidului

Transportul cuprinde un lanț de evenimente de la pregătire până la descărcare. Pentru a facilita utilizarea ghidului în practica zilnică, acesta va fi structurat în funcție de șase etape ale călătoriei:

1. Probleme administrative
2. Pregătirea și planificarea
3. Manipularea și încărcarea animalelor
4. Călătoria
5. Staționarea la posturile de control, piețe și centrele de colectare
6. Descărcarea animalelor

Etapele 2 - 6 urmăresc activitățile de transport în ordine cronologică. Se adaugă prima "etapă" deoarece competențele tuturor părților interesate implicate sunt importante pentru executarea aproape a tuturor activităților în timpul transportului animalelor. Fiecare etapă este subîmpărțită într-o serie de aspecte, iar pentru fiecare dintre acestea, acest ghid face

trimitere la cerințele legale, urmate de "bune practici", precum și de " practici mai bune dincolo de legislația UE". Vedeți mai jos definițiile.

Practicile nu sunt la fel de importante în ceea ce privește impactul preconizat al acestora asupra bunăstării animalelor. Prin urmare, acest ghid sugerează domenii tematice care sunt foarte importante și domenii relevante, dar mai puțin importante. Subiectele foarte importante vor fi "încadrate" în acest ghid.

Versiunea digitală a acestui Ghid include cuvinte sau referințe cu așa-numitele "hyperlink-uri". Dacă faceți clic pe aceste linkuri (de obicei, cu "Control" + "click stânga al mouse-ului"), veți fi condus la o altă parte a acestui Ghid sau pe site-uri web, cu condiția ca cititorul să aibă acces la internet.

## 0.6 Lista de definiții

În scopul acestui ghid,

- "Bunele practici" sunt definite ca: proceduri și procese care asigură respectarea cerințelor legislației sau regulamentelor, menite să protejeze bunăstarea animalelor.
- "Practicile mai bune dincolo de legislația UE" sunt definite ca furnizând îndrumări suplimentare privind modul în care procedurile și operațiunile pot fi îmbunătățite pentru a depăși orice cerință minimă de bunăstare definită legal și pentru a spori statusul bunăstării animalelor în timpul perioadelor și procedurilor relevante. Acestea vor fi abreviate la "practici mai bune" în tot documentul

În plus față de definițiile operaționale de **bune practici** și de **practici mai bune**, prezentăm în continuare o listă a termenilor utilizați în acest ghid care ar putea necesita o descriere precisă pentru a evita confuzia. După caz, ele au fost preluate din Regulament (tabelul 0.3).

Tabelul 0.3 Lista termenilor folosiți în acest ghid

Centru de colectare	locuri cum ar fi exploatațiile, centrele de colectare și piețele în care ecvideele domestice sau animalele domestice din speciile de bovine, ovine, caprine sau porcine care provin din exploatații diferite sunt grupate pentru a forma loturi
Însoțitor	este persoana responsabilă în mod direct de bunăstarea animalelor care le însoțește în timpul unei călătorii.
Autoritatea competentă	autoritatea centrală a unui stat membru care are competența să să efectueze controale privind bunăstarea animalelor sau orice autoritate căreia aceasta i-a delegat competența respectivă.
Post de control	locurile în care animalele se odihnesc timp de cel puțin 12 ore în conformitate cu normele privind timpul de călătorie și perioadele de odihnă stabilite de regulament. Acestea trebuie să fie aprobate de autoritățile competente.
Călătorie	întreaga operațiune de transport de la locul de plecare până la locul de destinație, inclusiv orice descărcare, cazare și încărcare care au loc la punctele intermediare în timpul călătoriei
Deținător	orice persoană fizică sau juridică, cu excepția transportatorului, care răspunde de sau manipulează animalele, fie permanent, fie temporar.

Călătorie lungă	o călătorie care depășește 8 ore, începând de la încărcarea primului animal din lot (observați că durata este cea care distinge transportul lung, și nu distanța parcursă).
Sisteme de navigație	infrastructuri prin satelit care furnizează servicii globale, continue, precise și garantate de sincronizare și poziționare sau orice altă tehnologie care furnizează servicii considerate echivalente în sensul prezentului regulament.
Medic veterinar oficial	medicul veterinar desemnat de autoritatea competentă a statului membru.
Organizator	(i) un transportator care a subcontractat cel puțin un alt transportator pentru o parte dintr-o călătorie; sau (ii) o persoană fizică sau juridică care a contractat mai mult de un transportator pentru o călătorie; sau (iii) o persoană care a semnat secțiunea 1 a jurnalului de călătorie prevăzut în anexa II la regulament Un Organizator poate fi transportatorul, proprietarul vehiculului și/sau șoferul.
Locul de plecare	locul în care animalul este încărcat pentru prima dată într-un mijloc de transport, cu condiția ca acesta să fi fost adăpostit acolo timp de cel puțin 48 de ore înainte de ora plecării. Cu toate acestea, centrele de colectare aprobate în conformitate cu legislația veterinară comunitară pot fi considerate loc de plecare, cu condiția îndeplinirii anumitor condiții (a se vedea articolul 2 r din Regulament).
Locul de destinație	locul în care un animal este descărcat dintr-un mijloc de transport și adăpostit timp de cel puțin 48 de ore înainte de plecare; sau sacrificat.
Transportator	orice persoană fizică sau juridică care transportă animale în nume propriu sau în contul unei terțe părți.
Vehicul	un mijloc de transport echipat cu roți, care este propulsat sau tractat.



# 1. Probleme administrative

---

## 1.1 Introducere

O serie de documente sunt impuse de legislația UE pentru transportul animalelor vii, care trebuie să însoțească loturile și pot fi solicitate de autoritățile competente. Fiind pregătite în mod corespunzător, documentele cerute vor preveni întârzierile nedorite și verificările suplimentare din partea autorităților.

În plus, buna păstrare a înregistrărilor reprezintă piatra de temelie a monitorizării calității; ea contribuie la transparență și susține evaluarea calității. Înregistrările pot fi utilizate pentru a evidenția aspectele care au funcționat bine și a identifica punctele slabe care trebuie abordate. Astfel de evaluări se pot realiza la nivelul unui eveniment unic, cum ar fi o singură călătorie, și, de asemenea, prin agregarea datelor la nivelul transporturilor multiple. Evidența este esențială pentru menținerea și promovarea standardelor adecvate.

Este important ca datele să fie clare, ușor de înțeles și ușor de înregistrat. Acestea ar trebui să poată fi evaluate în mod obiectiv și să fie justificate și proporționale cu scopurile vizate, adică bunăstarea animalelor transportate. Înregistrările nu trebuie să fie mai lungi decât este necesar și ceea ce "trebuie să știți" să prevaleze față de ceea ce este "bine să știți". Promovarea și utilizarea înregistrărilor electronice facilitează îndeplinirea cerințelor administrative. În plus, sinergia poate fi realizată prin conectarea înregistrărilor privind bunăstarea animalelor cu înregistrările privind sănătatea și siguranța alimentară.

Transportatorii ar trebui să poarte documentația corespunzătoare cu ei în timpul călătoriei. Este posibil ca aceste documente să fie verificate de autoritățile competente fie în timpul transportului, fie în orice transfer sau sosire. În special, certificatele de competență trebuie să fie deținute de conducătorii auto sau de participanții responsabili pentru transportul la peste 65 km de ecvidee domestice, de animale domestice din speciile bovină, ovină, caprină sau porcină și de păsări. În statele membre ale UE, calificările specifice speciei și duratei călătoriilor implicate sunt, în principal, evaluate în mod independent.

După cum este indicat în regulament, șoferii profesioniști și însoțitorii trebuie să obțină cunoștințe despre legislație în legătură cu următoarele subiecte:

- transportul animalelor,
- fiziologia animală (în special nevoile de adăpare și hrană)
- comportamentul animalelor și conceptul de stres,
- aspecte practice ale manipulării animalelor,
- impactul comportamentului de conducere asupra bunăstării animalelor transportate și asupra calității cărnii,
- îngrijire de urgență pentru animale și considerente de siguranță pentru personalul care manipulează animale.

Conducătorii auto și însoțitorii trebuie să poată traduce în mod adecvat aceste cunoștințe în practică. Cunoașterea insuficientă a acestor aspecte este considerată drept principalul risc de deteriorare a bunăstării animalelor în timpul transportului.

Autoritățile competente trebuie să se asigure că cerințele din anexa IV la Regulament au fost incluse într-o examinare teoretică a solicitanților. Conținutul și durata cursurilor de formare, calificările profesionale care pot fi luate în considerare și tipul de examinare sunt responsabilitatea fiecărui stat membru.

## 1.2 Administrație

### **Bune practici** privind Administrația

1. Oricine transportă animale trebuie să aibă cu el documente cu privire la mijloacele de transport care precizează originea și proprietatea, locul de plecare, data și ora plecării, locul de destinație și durata prevăzută a călătoriei planificate.
2. În plus, ar putea fi necesar ca următoarele documente să însoțească animalele transportate în UE:
  - O autorizație de transport pentru transporturi care depășesc 65 km și până la 8 ore (tip I) și peste 8 ore (tip II),
  - Certificat de omologare pentru vehicule de transport de peste 8 ore,
  - Certificarea de competență a conducătorilor auto și a celor care însoțesc transportul de ecvidee domestice sau animale domestice din speciile de bovine, ovine, caprine sau porcine sau păsări,
  - Un jurnal de călătorie pentru călătoriile lungi care transportă ecvidee domestice sau animale domestice din speciile bovină, ovină, caprină sau porcină (nu și pentru păsări),
  - Certificatele de sănătate animală (atunci când este necesar, de exemplu, comerțul între statele membre sau atunci când se exportă către țări din afara UE)
  - Informații despre lanțul alimentar cu privire la animalele destinate sacrificării.
3. Transportatorul înaintează jurnalul de călătorie autorității competente înainte de începerea călătoriei și este ținut și îndeplinit de conducătorul auto în timpul călătoriei.
4. Certificatul de sănătate animală și jurnalul de călătorie se depun prin intermediul aplicației electronice TRACES.
5. În cazul călătoriilor lungi ale ecvidelor domestice sau animale domestice din speciile bovină, ovină, caprină sau porcină, transportatorii utilizează un sistem de navigație care respectă legislația în vigoare.
6. Organizatorii arhivează toate înregistrările de transport, certificatele de sănătate animală și jurnalele de parcurs ale fiecărui transport, timp de cel puțin trei ani.

### **Practici mai bune** privind Administrația

7. Mijloacele de transport furnizează informații despre suprafața utilizabilă netă pentru fiecare punte de încărcare.
8. Datele din jurnalul de călătorie sunt prezentate într-un format electronic care trebuie transmis autorităților competente.
9. Categoriile de animale din cadrul speciilor sunt indicate în partea superioară a speciilor (de exemplu, tauri, vaci în lactație, viței).
10. Informațiile despre călătorie sunt transmise în timp real către Sistemul de Control și Expert al Comerțului (TRACES). Informațiile despre călătorie solicitate se referă la:
  - Data și ora încărcării primului animal din lotul de expediere la locul de plecare,
  - Data și ora descărcării ultimului animal din lotul de transport la locul de destinație,
  - Speciile și numărul de animale din lotul de transport,

- Speciile și numărul de animale rănite și moarte în timpul călătoriei,
  - Data și ora de cuplare și decuplare a remorcii și a echipamentului trebuie amplasate pe remorci și nu pe capul tractor,
  - Greutatea totală estimată a transportului la locul de plecare sau la locul oricărei încărcări a lotului de transport,
  - Data, ora și locația locurilor de odihnă sau de transfer.
11. Organizatorii transporturilor păstrează contractele de transport și jurnalele de călătorie în arhivă timp de cel puțin 5 ani.

### 1.3 Competență și formare

În general, numai lucrătorii calificați pot realiza transportul animalelor cu un impact minim asupra bunăstării animale. Competența și experiența de lucru în lanțul de transport al animalelor permit fiecărui operator:

- Să dispună de cunoștințele necesare cu privire la impactul muncii lor asupra stresului, fricii și leziunilor conexe ale animalelor
- Să cunoască impactul muncii lor asupra calității cărnii animalelor transportate
- Să recunoască principalele semne fiziologice pentru a judeca starea animalelor înainte de încărcare, în timpul fazelor de încărcare și transport și la descărcare (de exemplu, postură, nervozitate și stres etc.)
- Să adapteze călătoria la condițiile specifice (sensibilitatea variabilă a raselor transportate la stres și mortalitate, condițiile meteorologice, evenimente care pot apărea în timpul călătoriei)
- Să cunoască regulile de biosecuritate.

#### **Bunele practici** privind Competența și formarea profesională

12. Operatorii de transport ar trebui să se asigure că persoanele care manipulează efectivele de animale au o înțelegere de bază, dar detaliată, a comportamentului și a nevoilor fizice ale animalelor. Pentru o imagine de ansamblu a nevoilor biologice ale taurinelor în timpul călătoriilor, a se vedea [Capitolul 2.4 Pregătirea animalului](#).

13. Formatorii ar trebui să imprime deținătorilor efectele potențiale ale acțiunilor lor asupra animalelor pentru care sunt responsabili.
14. Operatorii de transport trebuie să se asigure că există un angajament pentru o manipulare adecvată de către toți, de sus în jos, implicați în transportul animalelor.
15. Operatorii de transport ar trebui să asigure conformitatea cu programul minim legal de formare cerut pentru Certificatele de Competență în Europa, în conformitate cu Regulamentul și cu cerințele naționale dacă acestea există.

#### **Practici mai bune** privind Competența și formarea profesională

16. În societatea de transport este numit un Ofițer pentru Bunăstarea pe timpul transportului responsabil cu pregătirea, certificatele și verificarea calității transportului.
17. Capacitățile practice ale transportatorului sunt înregistrate și controlate (de exemplu prin audituri și verificări în teren).

18. Parametrii cheie sunt identificați și înregistrați pentru a evalua calitatea transportului (de exemplu, incidența mortalității, rănilor și a oricăror măsurători pe animal ale bunăstării animale).
19. Companiile de transport ar trebui să se asigure că conducătorii auto (și deținătorii) au primit o formare continuă și actualizată.

## 1.4 Responsabilități

### Bune practici privind Responsabilitățile

20. Deținătorii și însoțitorii (inclusiv proprietarii și administratorii) animalelor sunt responsabili pentru:
  - a) sănătatea generală, bunăstarea generală și aptitudinea animalelor pentru călătorie; acestea trebuie evaluate și înregistrate prin inspecții de rutină periodice.
  - b) asigurarea conformității cu orice certificare cerută, fie veterinară, fie de altă natură.
  - c) prezența unui deținător / îngrijitor de animale competent pentru specia transportată pe parcursul călătoriei cu autoritatea de a lua măsuri prompte; în cazul transportului cu camioane individuale, șoferul camioanelor poate fi singurul deținător de animale în timpul călătoriei.
  - d) prezența unui număr adecvat de deținători de animale în timpul încărcării.
  - e) asigurarea faptului că echipamentul și asistența veterinară sunt furnizate corespunzător speciei și călătoriei.
21. Agenții de afaceri sau agenții de cumpărare / vânzare sunt responsabili pentru:
  - a) selectarea animalelor care sunt apte să călătorească.
  - b) disponibilitatea facilităților adecvate la începutul și la sfârșitul călătoriei pentru colectarea; încărcarea, transportul, descărcarea și reținerea animalelor, inclusiv pentru orice oprire la punctele de odihnă în timpul călătoriei și pentru situații de urgență.
22. În plus, deținătorii sau îngrijitorii de animale sunt responsabili pentru manipularea și îngrijirea umană a animalelor, în special în timpul încărcării și descărcării, precum și pentru menținerea unei înregistrări a evenimentelor și a problemelor de călătorie și completarea jurnalului de călătorie pentru călătoriile lungi. Pentru a-și îndeplini responsabilitățile, ar trebui să aibă autoritatea de a lua măsuri prompte. În absența unui deținător de animale separat, șoferul este deținătorul de animale
23. "Organizatorul" este responsabil de planificarea călătoriei pentru a asigura îngrijirea animalelor. Acesta poate fi transportatorul, proprietarul vehiculului și / sau șoferul. În special, aceștia sunt responsabili pentru:
  - a) alegerea vehiculelor corespunzătoare pentru speciile transportate și călătorie;
  - b) asigurarea disponibilității personalului instruit corespunzător pentru încărcarea / descărcarea animalelor;
  - c) asigurarea competenței adecvate a șoferului în materie de bunăstare animală pentru specia transportată;
  - d) elaborarea și menținerea la zi a unor planuri de urgență pentru toate tipurile de călătorii (chiar și atunci când acestea nu sunt obligatorii) pentru a aborda situațiile de urgență (inclusiv condițiile meteorologice nefavorabile);
  - e) realizarea unui plan de călătorie pentru **toate** călătoriile (inclusiv obligatorii), care include un plan de încărcare, durata călătoriei, itinerariul și locația locurilor de odihnă;

- f) încărcarea numai a animalelor care sunt apte să călătorească, pentru încărcarea lor corectă în vehicul și inspecția lor în timpul călătoriei și pentru răspunsurile adecvate la problemele apărute; în cazul în care capacitatea animalului de a călători este îndoielnică, acesta ar trebui să fie examinat de un medic veterinar care este apoi responsabil pentru declararea oricărui animal inapt pentru a călători;
  - g) bunăstarea animalelor în timpul transportului efectiv;
  - h) planificarea călătoriei ar trebui să țină seama de orice diferență în ceea ce privește cerințele privind timpul de transport al animalelor și cerințele reglementărilor sociale privind orele șoferilor (EC 561/2006), inclusiv numărul de conducători auto necesari pentru călătoriile lungi. Acest lucru va asigura respectarea ambelor seturi de reglementări. Acest lucru se poate referi atât la timpul de odihnă al șoferului, cât și la timpul de odihnă al animalelor și la decizia privind numărul de conducători auto necesari pentru deplasările lungi.
24. Administratorii facilităților de la începutul și de la sfârșitul călătoriei și în punctele de repaus sunt responsabili pentru:
- a) punerea la dispoziție a unor spații adecvate pentru încărcarea, descărcarea și reținerea în siguranță a animalelor, cu apă și furaje atunci când este necesar și cu protecție împotriva condițiilor meteorologice nefavorabile până la transport, vânzare sau altă utilizare (inclusiv creșterea sau sacrificarea);
  - b) asigurarea unui număr adecvat de îngrijitori de animale pentru încărcarea, descărcarea, conducerea și reținerea animalelor într-o manieră care provoacă minimul de stres și răniri;
  - c) minimizarea oportunităților de transmitere a bolilor prin acordarea unei atenții deosebite curățării, dezinfecției, igienei și controlului de mediu a vehiculelor și instalațiilor, precum și furnizarea de așternut curat;
  - d) asigurarea unor facilități adecvate pentru a face față situațiilor de urgență;
  - e) asigurarea de facilități și personal competent pentru a permite uciderea umană a animalelor atunci când este necesar;
  - f) asigurarea timpilor de odihnă adecvați și a întârzierilor minime în timpul opririlor.

### **Practici mai bune** privind Responsabilitățile

25. Asigurați-vă că există definiții clare ale responsabilităților deținătorilor, însoțitorilor, comercianților, organizatorilor de transport, fermierilor, managerilor centrelor de colectare, șoferilor, proprietarilor de posturi de control și a personalului de la abatoare și că acestea sunt enumerate în contractul de transport și oferă o listă de control accesibilă întregului personal, inclusiv conducătorul auto sau însoțitorii;
26. Procedurile standard de operare (SOP) ar trebui stabilite pentru fiecare activitate / sarcină de către agentul definit ca fiind responsabil. Acestea ar trebui să descrie protocoale precise privind hrănirea, adăparea, reînnoirea și înlocuirea așternutului, inspecția și monitorizarea animalelor, precum și definirea persoanelor responsabile pentru fiecare sarcină. SOP-urile ar trebui să fie actualizate în permanență în conformitate cu noile sfaturi și / sau orientări

## 2. Planificarea și pregătirea călătoriei

### 2.1 Introducere

Planificarea călătoriilor și pregătirea adecvată sunt, în general, considerate a fi cheia succesului în transportul animalelor în ceea ce privește respectarea legislației, a celor mai bune practici și a standardelor înalte de bunăstare a animalelor și de beneficii economice. Planificarea bună promovează buna execuție a transportului. Complexitatea procesului general de transport al animalelor care implică o serie de etape și indivizi necesită o integrare bine structurată a fiecărei activități în funcție de seturile definite de obiective, responsabilități și sarcini de monitorizare. Anticiparea evenimentelor și a problemelor neașteptate și furnizarea de planuri de urgență pentru completarea SOP-urilor bine definite sunt de o importanță capitală. Pe lângă planurile imediate privind bunăstarea animalelor, planificarea ar trebui să includă aspecte legate de sănătatea animală (biosecuritatea), aspectele legate de sănătatea și siguranța umană și consecințele economice.

Prin urmare, etapa de "pregătire și planificare" include următoarele aspecte care contribuie la bunăstarea animalelor:

- Planificarea călătoriei
- Pregătirea vehiculului
- Pregătirea animalului
- Administrarea

### 2.2 Planificarea călătoriei

Călătoria trebuie să fie cât mai lină și mai rapidă posibil pentru a limita expunerea la stresul de transport. Aceasta trebuie planificată cu atenție pentru a asigura condițiile de bunăstare a taurinelor pe întreaga durată a transportului. Ca parte a planificării fiecărei călătorii, se vor lua măsuri pentru a gestiona orice întârziere, defecțiune sau alte situații de urgență pentru a reduce la minim riscurile de deteriorare a bunăstării în timpul transportului.

Călătoria va fi planificată și pregătită cu atenție după anunțarea de către fermier sau comerciant a datei și locului de plecare și a destinației către clientul final. Planurile de călătorie includ aranjamente scrise privind locurile de plecare și descărcare, planurile de urgență și detalii privind foile de transport sau aranjamentele care există pentru opririle de odihnă, în special pentru călătoriile pe distanțe lungi.

Acestea includ în special:

- descrierea traseului de călătorie și estimarea duratei acestuia;
- analiză a previziunilor meteo,
- alegerea societății de transport și a camioanelor (de exemplu, tipul I sau II) și / sau a navei în funcție de durata călătoriei și condițiile meteorologice, numărul și categoriile de taurine, adică animale de reproducție, viței, animale reformate
- rezervarea pentru descărcarea animalelor pentru odihnă într-un post de control, după caz,
- un plan de urgență,
- numărul planificat de șoferi;
- proviziile materiale de așternut,

- o provizii de apă și hrană pentru animalele care urmează să fie livrate la postul de control, în funcție de durata călătoriei,
- o asigurarea că camionul este gata la locul și ora stabilită pentru plecare.

Căile rutiere și planificarea opririlor (inclusiv posturile de control în cazul depășirii duratei maxime) sunt optimizate utilizând software-ul și sistemele comerciale corespunzătoare. Pe lângă Regulamentul privind protecția animalelor în timpul transportului, șoferii trebuie să respecte legislația privind orele de conducere ([Regulamentul \(CE\) 561/2006](#)). În timpul fazei de planificare a transportului, aceste două cerințe legale sunt luate în considerare. În afara timpului de odihnă, locul în care se va opri vehiculul este abordat în faza de planificare, ținând cont de biosecuritate. Un rezumat al duratelor maxime de călătorie admise de regulament este prezentat în tabelul de mai jos (tabelul 2.1).

**Tabelul 2.1** Durata maximă de călătorie permisă de Regulament.

	Vehicul standard minimal	Vehicul standard superior		
Taurine	8	29 (14-1-14) (atunci când li se administrează lichide și sunt furajate dacă este necesar, la fiecare 14 ore)		
	Vehicul standard minimal	Vehicul standard superior		
		Transport	Odihnă	Transport
Viței sugari	8	9	1	9

Durata totală estimată a călătoriei pentru ruta planificată este determinată realist, luând în considerare timpul necesar încărcării și descărcării. Dacă după această perioadă de călătorie animalele nu au ajuns la destinație, acestea trebuie să fie descărcate, hrănite și adăpate și să se odihnească timp de cel puțin 24 de ore la un post de control aprobat de UE, a se vedea capitolul [Capitolul 6. Stționarea la postul de control, piețe și centre de colectare](#).

### 2.2.1 Durata călătoriei

Durata călătoriei trebuie să fie estimată cu atenție și să includă perioadele de odihnă și opririle programate la posturile de control. Luând în considerare durata călătoriei, ar trebui să se aleagă tipul corect de vehicul și echipamentul acestuia.

#### Bune practici privind natura și durata călătoriei

27. Organizatorul de transport trebuie să aleagă compania de transport în conformitate cu autorizarea, aprobarea mijloacelor, caracteristicile, experiența, capacitatea și disponibilitatea șoferilor și a însoțitorilor.
28. Organizatorul transportului trebuie să definească cu precizie durata călătoriei în acord cu compania de transport. Aceasta ar trebui să includă harta traseului, opririle de odihnă pentru șofer și opririle posturile de control în timpul deplasărilor lungi. El va alege traseul pentru a minimiza lungimea totală a călătoriei
29. Este esențială comunicarea clară și eficientă între transportator și locațiile de încărcare și descărcare. Acest lucru ar trebui să implice comunicarea telefonică sau electronică cu fermele, posturile de control, piețele și abatoarele în timpul

planificării călătoriei pentru a confirma aranjamentele și cerințele și între șoferul (șoferii) și toți ceilalți agenți pe parcursul fazei de transport / călătoriei.

30. Pentru călătoriile în care animalele trebuie descărcate într-un post de control, autoritatea competentă solicită dovada rezervării și dovada acceptării animalelor în posturile de control aflate pe traseu, menționate în secțiunea 1 a jurnalului de călătorie. Această procedură face parte din controalele efectuate de autoritatea competentă înainte de deplasările lungi.
31. Durata pauzelor de călătorie ar trebui să fie suficient de mare pentru a verifica animalele pentru orice semne de sănătate sau bunăstare compromise și pentru a verifica sistemele de furajare și de adăpare pentru a asigura o administrare adecvată.
32. Trebuie să se acorde timp în timpul opririlor pentru a trata animalele individuale, dacă este necesar, după inspecție.
33. Transportatorul ar trebui să aleagă vehiculul în funcție de tipul și numărul de animale care urmează să fie transportate și de durata călătoriei (echipamentul pentru camioane în conformitate cu autorizația de tip I sau II).

### **Practici mai bune** privind natura și durata călătoriei

34. Planificați încărcarea și transportul astfel încât animalele să poată fi descărcate prompt la destinație
35. Asigurați o comunicare clară între șoferi și personalul de la destinație cu privire la responsabilități
36. Trebuie să se țină seama de impactul condițiilor termice (căldură și frig) și de umiditate asupra TUTUROR călătoriilor (atât lungi cât și standard sau scurte). Strategii adecvate ar trebui să fie utilizate pe toate tipurile de călătorie pentru a minimiza riscul de stres termic.
  - Evitați să călătoriți în părțile mai fierbinți ale zilei, planificând călătoria pentru a profita de condițiile mai răcoase din timpul nopții
  - Planificați călătoriile scurte și lungi astfel încât să evitați întârzierile cunoscute, cum ar fi lucrările la drumuri și deturnările
37. Organizatorul transportului trebuie să se asigure că toate documentele necesare (de exemplu, evidențele animalelor, facturile, informațiile contactelor de urgență) sunt completate în conformitate cu reglementările, dar trebuie să furnizeze transportatorului toate documentele completate, astfel încât vehiculul să poată pleca în cursă imediat după încărcare.

### **2.2.2 Planurile de urgență**

Scopul principal al transportatorului este livrarea animalelor în timp util și în bune condiții de bunăstare, în ciuda riscurilor de întârziere pe șosea. Pot apărea urgențe chiar și atunci când a avut loc o pregătire și o planificare optimă. **Planul de urgență urmărește să ajute șoferul și compania de transport să asigure securitatea și bunăstarea animalelor în caz de urgență.** Regulamentul reglementează aceste cerințe ca o cerință pentru autorizarea transportatorilor de lungă durată, dar este, de asemenea, utilă pentru deplasările pe distanțe scurte. Planurile de urgență sunt cele mai utile atunci când sunt predate șoferilor și actualizate în mod regulat de către transportator. Acestea ar trebui să abordeze 4 întrebări: ce **riscuri potențiale** poate provoca o situație de urgență, **ce se poate face** atunci când acestea apar, **cine trebuie să facă ce** și **cum vor fi întreprinse acțiunile de atenuare**. Fiind pregătit, transportatorul va fi capabil să răspundă într-o



manieră eficientă și să reducă impactul unei întârzieri sau a unui accident asupra animalelor. Figura 2.1 oferă un exemplu preluat din [Ghidul Practic pentru Evaluarea Aptitudinii de Transport a Ecvidelor \(2016\)](#).

## Annex III – Example of UK contingency plan

Council Regulation (EC) 1/2005  
**Contingency Plan Template For Type 2 Transporters**  
 Please complete this Contingency Plan and submit to the following address with your application form for a Type 2 Transporter Authorisation:

This generic Contingency Plan is to be completed by the Transporter.

**Section 1 – Contact Details**

Name of Transporter

Address:

Contact Telephone Number  Email Address

**Section 2 – In case of an emergency:**

- 1 Who is your nominated vehicle breakdown/recovery company?
- 2 What action will you take in the event of a traffic accident, road closure or weather conditions delay your journey?
- 3 What action will you take if the ferry/shuttle service has been suspended?
- 4 What action will you take in the event that your vehicle suffers an irreparable breakdown?
- 5 What action will you take if any animal(s) become ill during the journey?
- 6 What action will you take if any animal(s) needs to be authorised?
- 7 What action will you take in the event that you encounter extreme temperatures (either hot or cold) during the journey?
- 8 What action will you take if there is confirmation of a Notifiable Disease in an area you're travelling through?

Transporter Signature

Name in BLOCK LETTERS  Date

**Figura 2.1** Structura unui plan de urgență, din Ghidul practic pentru evaluarea stării de sănătate pentru transportul porcilor ([UECBV et al, 2016](#)).

### Bune practici privind planurile de urgență

38. **În cazul în care se produce o întârziere**, bunăstarea și siguranța animalelor trebuie considerate în orice moment ca fiind primordiale. Responsabilitatea conducătorului auto este de a menține animalele confortabile și în condiții de siguranță și de a se asigura că timpul de călătorie este redus la minimum
39. Conducătorul auto trebuie să depună toate eforturile rezonabile pentru a minimiza întârzierea și să se asigure că **apa, umbra pe o zi fierbinte, și ventilație adecvată sunt disponibile.**
40. Dacă este necesar, **șoferul ar trebui să solicite ajutorul poliției** pentru ca deplasarea să poată continua cât mai curând posibil în timpul unei perioade lungi de trafic (de ex. dacă drumul este închis din cauza unui accident).

41. În cazul unei defecțiuni mecanice a vehiculului, ar trebui să se determine natura defecțiunii și să se estimeze cât va dura reparațiile. În cazul în care reparațiile nu pot avea loc la locul defectării sau vor dura o perioadă mai lungă de timp, vor fi necesare a fi luate măsuri pentru un alt vehicul.

42. În vehicul trebuie să existe un plan de urgență. Un exemplu este prezentat în figura 2.1. Planul trebuie să fie cunoscut și înțeles de toți cei implicați în transportul animalelor în timpul oricărei călătorii. Trebuie să descrie cum să se ocupe de incidente și întârzieri neprevăzute pentru a se asigura că animalele nu suferă un prejudiciu semnificativ. Întârzierile pot fi cauzate de condițiile meteorologice, de trafic, accidente, construcții de drumuri, defecțiuni mecanice sau întreruperi ale instalațiilor. Planul de intervenție trebuie să includă, printre altele, prevederea de facilități pentru deținerea animalelor în situații de urgență.

43. În situații de urgență, planul de urgență este activat de conducătorul auto și / sau de transportator sau de cel care a avut primul cunoștință de situația de urgență.

44. Planul de intervenție trebuie să includă următoarele elemente:

- a) Soluții despre modul în care poate fi organizat un contact constant între transportator și șofer /șoferi
- b) Soluții despre modul în care poate fi garantat contactul cu autoritățile (poliția / medici veterinari);
- c) Lista numerelor de telefon de contact ale tuturor părților implicate, inclusiv numărul de telefon al societății de asigurări pentru taurine,
- d) Soluții privind modul în care pot fi organizate servicii de depanare locală, cum poate fi organizată preluarea transportului (înlocuire),
- e) Soluții pentru a efectua reparații în caz de deteriorare a vehiculului,
- f) Soluții pentru descărcarea animalelor în caz de urgență sau de întârziere: locurile în care pot fi descărcate animalele sunt identificate pe toată traseul planificat și aceste informații sunt ușor accesibile conducătorului auto.
- g) Soluții despre modul în care apa, hrana și așternutul pot fi asigurate pentru animale în cazul întârzierilor neprevăzute (de exemplu la trecerea frontierelor);
- h) alte aspecte necesare pentru a asigura că animalele nu suferă un prejudiciu semnificativ ca urmare a întârzierilor în timpul transportului.

45. Animalele se pot răni în timpul transportului și poate fi necesar să fie omorât în mod uman un animal înainte de a ajunge la destinație pentru a împiedica ca animalul să sufere mai multă durere. Prin urmare, transportatorul ar trebui să aibă la dispoziție cu ușurință datele de contact ale unui medic veterinar sau ale unui om din abator licențiat competent în uciderea umană în locațiile aflate de-a lungul călătoriei sau la destinație.

46. Numai conducătorii auto sau însoțitorii care au un certificat de competență și care au primit o formare specifică în domeniul îngrijirii de urgență a animalelor pot **avea grijă de animalele rănite** în timpul transportului.

47. Pentru **vițelii neîntărcați**, în caz de defectare a motorului, organizați un alt camion pentru reîncărcare.

### **Practici mai bune** privind procedurile de urgență

48. De asemenea, ar trebui elaborat și pus în aplicare un plan de urgență pentru **transporturi scurte, de maximum 8 ore**

49. Pentru a fi pregătiți corespunzător pentru un accident, fiecare vehicul de transport trebuie să conțină următoarele:
- Fișa de contact** de urgență cu numere de telefon de contact de 24 de ore pentru expediere, punctul de destinație și autoritățile competente locale, medicii veterinari disponibili, serviciile de urgență, operatorii instalațiilor de urgență și companiile de asigurări
  - Dispozitive de avertizare** de urgență (de exemplu, lumini, triunghiuri de urgență) în conformitate cu cerințele europene.
  - Camera foto / camera telefonului mobil**
  - Fișa cu informații** despre accidente
  - Fișa companiei privind politica accidentelor / procedurile standard de operare**
  - Stingător de incendiu**
  - Kitul de curățare** sau recipientul pentru scurgeri.
50. Transportatorul trebuie să **monitorizeze constant confortul și starea animalelor** în timpul oricărei întârzieri. Pentru vițee și vacile destinate sacrificării, în timpul oricărei întârzieri, **șoferul trebuie să verifice animalele** prin evaluarea unor semne cum ar fi gâfâitul și să ia măsurile corective adecvate.
51. Transportatorul, în caz de întârziere, trebuie să **contacteze persoanele de contact de la origine și / sau de la destinație** pentru a le informa despre natura întârzierii și pentru a stabili cel mai bun plan de acțiune pentru ei înșiși și pentru bunăstarea animalelor.
52. Ar trebui să existe dispoziții pentru **accesul convenabil și simplu la urgență** pentru vehicule, pentru a facilita inspecția taurinelor și pentru a oferi asistență animalelor aflate în dificultate.
53. Procedurile de urgență sunt **testate periodic** și discutate cu personalul prin intermediul auditurilor interne și modificate după cum este necesar
54. Echipamentele păstrate pentru **eutanasia de urgență** sunt bine întreținute și pot fi operate eficient; au fost păstrate înregistrările documentelor de instruire și întreținere a echipamentului.
55. Informațiile privind transportul animalelor (inclusiv problemele legate de urgențe) **sunt împărtășite între transportatori**, iar ceea ce funcționează sau nu funcționează este evaluat în mod regulat.
56. Pentru vițeei neînțărcați care prezintă risc de stres de căldură în condiții de umiditate scăzută, **trebuie pulverizată apă pe podeaua** vehiculului.
57. În caz de defectare a motorului la transportul vițeeilor neînțărcați, ar trebui să **existe un generator de urgență** - astfel încât ventilatoarele să poată fi menținute în funcțiune, iar temperatura, debitul de aer și oxigenul să poată fi controlate.

## 2.3 Mijloacele de transport

Construcția, întreținerea, pregătirea și funcționarea vehiculelor sunt în mod clar factori cheie în asigurarea unor standarde ridicate de sănătate și bunăstare a animalelor în timpul transportului. Un risc major pentru bunăstarea animalelor este prezentat de mediul fizic experimentat în vehicul, în special în ceea ce privește **regimul termic**. Prin urmare, **este esențial** să se asigure că regimurile de ventilație sunt eficiente în menținerea condițiilor interne care nu numai că sunt conforme cu cerințele legale, ci sunt cât se poate de apropiate de cele **termice optime pentru animalele** transportate. Sistemele de ventilație adecvate sunt esențiale deoarece, în timpul călătoriilor de orice durată, condițiile

meteorologice se pot schimba impunând diferite sarcini termice asupra animalelor transportate. Diferențele sezoniere în condițiile meteorologice vor constitui și un risc în ceea ce privește **stresul termic**. Designul acoperișului pentru containere este, de asemenea, un factor important care trebuie luat în considerare.

În cazul călătoriilor lungi în care animalele sunt **deplasate în zonele climatice diferite, riscul de stres termic crește**. Ventilația mecanică trebuie să elimine căldura și umiditatea pentru a asigura un mediu în care orice risc de solicitare termică este minimizat. Proiectarea și funcționarea acestor sisteme ar trebui să se bazeze pe o înțelegere a cerințelor animalelor, în plus față de specificațiile prevăzute de legislația în vigoare. Este esențial să se înțeleagă **principiile temperaturilor critice superioare și inferioare** și zonele neutre din punct de vedere termic pentru a asigura specificarea eficientă a cerințelor de ventilație și a strategiilor operaționale. Alți factori, inclusiv umiditatea și umezeala robei animalului, pot influența, de asemenea, domeniul de temperatură acceptabil.

Sistemele de ventilație sunt sisteme cu **circulație liberă sau forțată**. Sistemele cu circulație liberă se găsesc în mod obișnuit în vehiculele utilizate pentru călătorii scurte (mai puțin de 8 ore), în timp ce sistemele cu circulație forțată sunt o cerință pentru vehiculele pentru călătorii de lungă durată. Conform Regulamentului, debitul minim de aer al ventilatoarelor nu trebuie să fie mai mic de 60 m<sup>3</sup> / h la 100 kg greutate vie. Eficacitatea sistemelor de ventilație forțată devine deosebit de importantă în cazul **transporturilor dinspre Europa de Nord spre regiunile mediteraneene** și climatul lor fierbinte. De exemplu, **opririle frecvente** din cauza traficului sau a controalelor de frontieră în zonele cu climă caldă pot duce la **încălzirea interioarelor vehiculelor, ceea ce conduce la stres de căldură pentru animale**.

**Supraîncărcarea** poate crește riscul de vânătăi și, prin urmare, riscul de durere. **Suprafața alocată** poate, de asemenea, să afecteze **comportamentul animalelor**, în special poziția preferată în timpul transportului, abilitatea de a sta jos și, prin urmare, poate crește **oboseala animalelor**. Pe cealaltă parte, **spațiul prea mare** poate provoca mai multe căderi. Accesul **limitat la resurse** (apă, hrană pentru animale) din cauza supraîncărcării sau a **designului necorespunzător** al echipamentului poate crește frustrarea animalelor și **setea și foamea**. **Înălțimea** deasupra capului animalelor, dacă nu este adecvată, poate împiedica ventilația corectă în interiorul camionului (**stres termic și climatic**) și poate crește riscul **stresului, rănilor și contuzii** (de exemplu, datorită comportamentului de salt pentru montă).

De asemenea, **suspensia slabă** poate afecta bunăstarea animalelor. Vibrațiile excesive pot duce la simptome variind de **la greață până la oboseală musculară**. **Suprafețele de pardoseală** nealunecoase sunt esențiale pentru prevenirea **căderilor**. **Materialul de așternut** poate fi de ajutor, deși este necesar numai pentru vițelii mai tineri de șase luni și pe călătorii lungi. Materialul adecvat pentru așternut trebuie să fie uscat, cu o capacitate ridicată de a absorbi lichide. Cantitățile suficiente de așternut permit mai mult **confort și facilitează odihna** animalelor.

Oamenii de știință recomandă ca, pe lângă parametrii necesari din punct de vedere legal, **monitorizarea parametrilor** cum ar fi umiditatea relativă, vibrațiile și greutatea totală încărcată ar putea oferi informații suplimentare pentru evaluarea bunăstării în timpul transportului. Cu toate acestea, o mare parte a echipamentului (de exemplu, pentru măsurarea umidității relative) nu este încă suficient de robustă sau suficient de precisă pentru aplicarea de rutină în transportul comercial. Controlul automat al ventilației

mecanice prin temperatura monitorizată a unui sistem de control este fezabil din punct de vedere tehnic și noi dovezi sugerează că ar fi benefic în transportul animalelor.

Alți factori de risc legați de proiectarea vehiculelor care pot provoca răniri sunt:

- lățimea sau înălțimea insuficientă a porții sau a containerului;
- structura inadecvată a laturilor (proeminențe ascuțite, unghiuri ascuțite, laturi deschise, laturi scurte) în poartă,
- iluminare inadecvată,
- condiție inadecvată a podelei, cum ar fi golurile și treptele.

Toate lucrurile fiind egale, efectul designului și facilităților vehiculelor de transport va deveni mai evident, pe măsură ce distanțele de transport cresc, iar condițiile meteorologice devin mai extreme, fie că este vorba de o temperatură foarte rece sau foarte caldă.

### 2.3.1 Proiectarea și întreținerea vehiculelor

Confortul taurinelor în timpul transportului depinde în mare măsură de proiectarea vehiculului și de modul de conducere, precum și de calitatea drumului parcurs.

#### **Bune practici** privind proiectarea și întreținerea vehiculelor

58. Sistemele mecanice de ventilare ar trebui să poată **menține animalele în condiții adecvate (așa cum sunt definite în regulament)**, luând în considerare specia, durata călătoriei și condițiile meteorologice; adică ventilația vehiculului trebuie să fie capabilă să atingă temperaturi corespunzătoare în remorcă atunci când sunt prezente toate animalele. Operatorii de vehicule ar trebui să se asigure că acest lucru este posibil prin măsurarea temperaturilor în timpul tranzitului și compararea lor cu înregistrările obținute în călătoriile anterioare.
59. Ventilația ar trebui să poată fi ajustată sau să se mărească spațiul necesar în funcție de necesități.
60. Ar trebui acordată o atenție specială camioanelor cu mai multe nivele. Aceste vehicule ar trebui să fie proiectate, întreținute și gestionate în mod corespunzător, astfel încât animalele să fie protejate de elemente, iar animalele de pe nivelul superior să nu provoace contaminarea animalelor pe nivelurile inferioare.
61. Suprafața de ventilare trebuie să fie  $\geq 40\%$  din suprafața totală a laturilor containerului pentru vehiculele ventilate natural
62. Deflectoarele aerodinamice de aer instalate pe capurile tractoare ale camioanelor pentru a spori eficiența combustibilului, nu trebuie să limiteze fluxul de aer în remorcă, care este necesar pentru ventilație și răcire
63. Sistemul de ventilație a camioanelor complete cu aer condiționat trebuie să funcționeze în timp ce camionul este în staționare, atunci când temperatura este peste  $30^\circ\text{C}$ , timp de până la 4 ore
64. Toate vehiculele trebuie menținute, curățate și dezinfectate imediat după fiecare transport de animale sau de orice alt produs care ar putea afecta sănătatea animală și, dacă este necesar, înainte de orice nouă încărcare a animalelor, folosind dezinfectanți autorizați în mod oficial de autoritatea competentă și curățați

- la un standard corespunzător. Este inacceptabil ca un camion murdar să provoace contaminarea unui animal curat.
65. În ceea ce privește curățarea și dezinfectarea vehiculelor, ar trebui să se țină un jurnal de bord cu privire la momentul curățării vehiculului și la tipul dezinfectanților utilizați.
  66. Parapeții de protecție ale vehiculului și orificiile de ventilație ar trebui să garanteze că animalele nu pot scăpa, cădea sau că ieși din vehicul
  67. Trebuie prevăzută iluminarea containerului pentru animale, lumina să fie suficientă pentru a încărca și descărca în siguranță și care permite inspecția și îngrijirea animalelor în timpul transportului.
  68. Trebuie să existe acces separat la animale pe fiecare punte a vehiculului pentru a fi conform cu cerințele de regulamentare. Pentru cele mai bune practici, se propune accesul la boxe individuale, dar pot exista limitări practice.
  69. Mențineți suspensiile bine întreținute deoarece acestea reduc vibrațiile, reducând stresul la animale
  70. Verificați dacă anvelopele sunt umflate corect și au suficientă adâncime de rulare. Evitați presiunea excesivă în anvelope pentru a reduce vibrațiile.
  71. Suprafața de pardoseală trebuie să fie o suprafață plană, fără cavități (de exemplu de la roți).
  72. Rampele interne trebuie să aibă o pardoseală antiderapantă, o protecție laterală și să fie situate în așa manieră încât să garanteze un spațiu suficient pentru ca animalele să poată merge în sus sau în jos, fără obstacole care împiedică mișcarea liberă (de exemplu unghiul drept).
  73. Fumul de evacuare al motorului nu trebuie să intre în zona ocupată de animale
  74. Trebuie instalat un sistem care să permită șoferului să monitorizeze continuu temperatura din compartimentul animal, în conformitate cu dispozițiile regulamentului, și care este obligatorie pentru călătorii > 8 ore. Sistemul de monitorizare trebuie să fie clar și simplu de utilizat și să interpreteze și să ofere avertizări privind deviații majore în afara domeniului termic acceptat pentru acele animale
  75. Pentru o călătorie de peste 8 ore, capacitatea de ventilație a sistemelor mecanice ar trebui să fie de cel puțin 60 m<sup>3</sup> / h / 100 kg de greutate vie pentru călătorii scurte și lungi. Operatorii de vehicule trebuie să se asigure că această specificație are ca rezultat un control adecvat al microclimatului termic la bordul vehiculului

**Practici mai bune** privind proiectarea și întreținerea vehiculelor:

76. Toate panourile rabatabile ale camionului trebuie să fie dotate cu suporti pentru picioare
77. Trebuie montate uși laterale pentru inspecția animalelor
78. Animalele pot fi observate din afara vehiculului în orice moment, fie direct, fie utilizând un sistem dcue camere.
79. Ventilația mecanică pentru controlul microclimatului termic ar trebui să fie instalată pe toate vehiculele de transport taurine (nu numai vehiculele cu standarde mai înalte) și, prin urmare, să fie obligatorie pentru toate călătoriile, indiferent de durata planificată a călătoriei.
80. Verificați zilnic funcționalitatea ventilației, a alarmei și a adăpătorilor
81. Toate vehiculele pentru transportul taurinelor ar trebui să fie construite cu acoperișuri de culoare deschisă și izolate pentru a reduce efectele încălzirii solare

(obligatorii pentru vehiculele care transportă animale pe călătorii lungi de peste 8 ore).

82. Pentru transportul de tauri pe o singură punte trebuie să fie utilizat grilajul împotriva saltului.
83. Pentru transportul vițeilor, puntea trebuie să aibă o protecție laterală pentru a evita blocarea picioarelor animalelor între punte și peretele lateral.
84. Conducătorii auto / transportatorii trebuie să aibă acces la facilități adecvate de spălare, identificate și agreate, înainte de efectuarea oricărei călătorii pentru curățarea și dezinfectarea containerelor pentru animale la sfârșitul călătoriei

### 2.3.2 Alocarea de spațiu

Suprafața alocată pentru bovine în timpul transportului este unul dintre cei mai importanți factori care afectează bunăstarea animalelor. Valorile absolute minime pentru spațiu sunt determinate de dimensiunile fizice ale animalelor, însă acest lucru nu este suficient în sine. Cerințele privind spațiul sunt, de asemenea, determinate de capacitatea animalelor de termoreglare eficientă și de condițiile ambientale cum ar fi temperatura și umiditatea. Baza cerințelor din Regulamentul privind transportul rutier este spațiul (A) pentru taurine, care se aproximează cu ecuația alometrică  $A \text{ (m}^2\text{)} = 0,021 * W^{0,67}$  (vezi figura 2.2). Acest lucru permite taurinelor un spațiu rezonabil să se echilibreze și să se sprijine împotriva mișcării vehiculului și să se deplaseze în interiorul vehiculului.

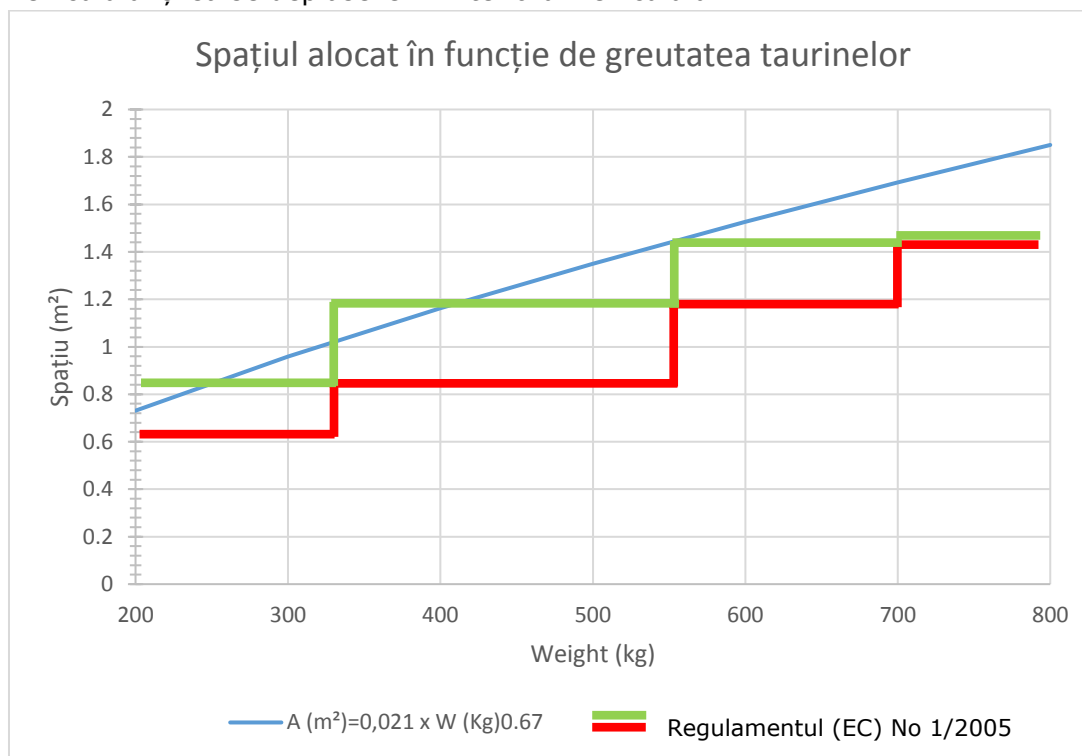

**Figura 2.2** Alocarea de spațiu pentru taurine în timpul transportului în conformitate cu ecuația alometrică și limitele mai mari (verde) și mai mici (roșu) specificate în Regulament

În cifre, Regulamentul specifică alocațiile de spațiu care trebuie respectate după cum urmează (tabelul 2.1):

**Tabelul 2.1** Alocarea de spațiu pentru taurine conform Regulamentului.

Categoria	Greutatea medie (kg)	Suprafața minimă/animal (m <sup>2</sup> )
Viței mici	20	0,30 la 0,40
Viței de mărime medie	110	0,40 la 0,70
Viței mari	200	0,70 la 0,95
Taurine de dimensiune medie	325	0,95 la 1,30
Taurine mari	550	1,30 la 1,60
Taurine foarte mari	>700	>1,60

**Bune practici** privind alocarea spațiului

85. Animalele cu coarne trebuie încărcate mai puțin dens (cu o creștere de cel puțin +10% spațiu), deoarece coarnele și vârfurile pot provoca contuzii
86. Animalele nu trebuie încărcate în așa fel încât să provoace vătămări sau să compromită bunăstarea animalelor
87. Determinarea alocării spațiului nu trebuie să se bazeze numai pe greutatea corporală, deoarece animalele variază în funcție de dimensiune și de forma corpului. Animalele trebuie să aibă suficient spațiu, astfel încât să se poată întoarce ușor
88. Partițiile ar trebui poziționate astfel încât să se asigure dimensiunile boxei recomandate în mod optim și practic. Dimensiunea boxei ar trebui să se bazeze pe suprafață și nu pe lungime, iar calculul ar trebui să includă cunoașterea lățimii remorcii și a spațiului / zonei interne totale pe fiecare tip de remorcă
89. Partițiile trebuie să fie solide și de înălțime adecvată pentru speciile transportate. Nu trebuie să existe decalaje între partiție și podea sau pereții laterali ai camionului. Animalele se blochează adesea cu picioarele sau cu capul sub sau între aceste fante
90. Operatorii trebuie să se asigure că există un spațiu suficient deasupra animalelor pentru ca animalele să poată adopta o poziție naturală în picioare și că nu există obstacole în calea mișcărilor naturale care să permită o ventilație optimă.

**Practici mai bune** privind spațiul:

91. Rampele interne de ridicare manuală nu trebuie să fie incluse ca spațiu disponibil la calcularea spațiului alocat animalelor
92. Animalele gestante trebuie încărcate mai puțin dens. Acestea vor necesita mai mult spațiu pentru a se ridica dacă vor cădea și au o creștere a spațiului de cel puțin +10%. Rețineți că nu este permis transportul animalelor gestante în timpul ultimelor 10% din sarcină
93. Partițiile trebuie să fie suficient de reglabile pentru a se adapta modificărilor aduse spațiului, în funcție de efectele altor factori externi, cum ar fi temperatura și diferențele de conformație dintre animale
94. Transportatorii trebuie să se asigure că dimensiunea boxei poate fi ușor ajustată
95. Trebuie prevăzut un spațiu liber de cel puțin 20 cm deasupra celui mai înalt punct al liniei superioare a celui mai înalt animal.
96. În cazul în care se așteaptă condiții climatice caniculare în timpul:



- Creșteți spațiul liber de deasupra animalelor pentru a maximiza mișcarea aerului și pentru a mări potențialul de schimb de căldură, ridicați nivelurile și punțile unde este posibil, dar nu suficient pentru a încuraja saltul.
- Evitați pătrunderea animalelor în părțile mai fierbinți ale vehiculului, acestea fiind situate la capătul din față și la nivelurile superioare ale vehiculului.

### 2.3.3 Pardoseala și așternutul din vehicul

#### **Cerințele din Regulament care se referă la acest lucru cuprind ANEXA I CAPITOLUL II (1), CAPITOLUL VI: CĂLĂTORIILE DE LUNGI (1.2)**

##### **Bune practici** privind pardoseala și așternutul:

97. Trebuie folosite materiale anti-alunecare.
98. Transportatorii trebuie să asigure așternut adecvat în vehiculul de transport pentru viței și pentru toate taurinele, atunci când transportul este mai lung de 8 ore. Materialele adecvate sunt paie pentru taurinele tinere, paie pentru taurinele adulte în timpul iernii și paie sau rumegușul pentru taurinele adulte în timpul verii.

##### **Practici mai bune** privind pardoseala și așternutul:

99. În transporturile pe distanțe scurte trebuie să se asigure un așternut suficient pentru toate taurinele, deoarece materialul de așternut poate evita rănirile atunci când animalele cad în timpul transportului. Cantitatea de așternut de paie care trebuie adăugată este de cel puțin 10 kg pe m<sup>2</sup>. Așternutul trebuie să acopere întreaga suprafață a fiecărui nivel al pardoselii, nivelului sau punții. Alte materiale care pot fi utilizate includ rumegușul și peleții de paie zdrobiți.
100. În timpul vremii caniculare, aplicați de ex. peleții de paie zdrobiți în cantitate de 8-10 kg pe m<sup>2</sup>.

### 2.3.4 Monitorizarea microclimatului din vehicul în timpul călătoriilor lungi

Lipsa ventilației poate determina creșteri ale temperaturii și umidității în camion, cu consecințe negative cum ar fi pierderea în greutate, boala sau chiar moartea. De asemenea, poate crește concentrațiile de amoniac, care pot afecta respirația animalelor. Sistemele de ventilație sunt deosebit de relevante în timpul temperaturii ridicate, când taurinele își reduc temperatura corpului prin creșterea frecvenței respiratorii. Un sistem de ventilație adecvat trebuie să aibă deschideri suficient de mari pentru ventilație, care traversează întreaga lungime a vehiculului la înălțimea animalului. Ventilația necorespunzătoare în timpul transportului crește semnificativ mortalitatea.

##### **Bune practici** privind monitorizarea microclimatului din vehicul în timpul călătoriilor lungi

#### **There is a mistake in the English version. Here starts with 102**

101. În cazul în care există un risc de stres termic în tranzit, conducătorii auto ar trebui să permită în planul de călătorie o frecvență mai mare de verificare a animalelor pentru semne de gâfâire, oboseală, frisoane, înghesuire etc. Acest lucru trebuie făcut cel puțin pe parcursul tuturor opririlor obligatorii și ori de câte ori este sigur și convenabil să facă o pauză suplimentară în timpul călătoriei.

102. Regulamentul prevede că senzorii de temperatură trebuie localizați în acele părți ale vehiculului care se așteaptă să se confrunte cu cele mai grave (sau cele mai extreme) condiții de mediu. Senzorii trebuie amplasați în apropierea orificiilor de admisie și de evacuare a aerului, acolo unde este posibil și în zonele superioare și frontale ale punților, pe vehiculele ventilate pasiv. Prin urmare, ele trebuie să aibă o construcție robustă, capabilă să tolereze un mediu sever și să producă citiri care să reflecte cu acuratețe adevărata temperatură a aerului în care sunt situate.
103. Trebuie să existe cel puțin doi senzori de temperatură pe nivel sau pe punte ale vehiculului

**Practici mai bune** privind monitorizarea microclimatului din vehicul în timpul călătoriilor lungi

104. Transportatorii trebuie să instaleze sisteme de monitorizare care nu sunt doar conforme cu legislația în vigoare, dar care au flexibilitatea de a furniza funcționalități suplimentare cum ar fi umiditatea relativă, vibrațiile și greutatea totală încărcată.
105. Transportatorii trebuie să adopte un sistem care să înregistreze și să stocheze în unitatea de bord informații privind toate citirile de temperatură obținute din interiorul compartimentului animalelor la intervale regulate (de exemplu la fiecare cinci minute) pe care le pot transmite și la stația de bază.
106. În majoritatea vehiculelor, cele mai ridicate temperaturi pot fi întâlnite la partea din față a compartimentului pentru animale de pe nivelul superior; cele mai scăzute temperaturi sunt probabil întâlnite la nivelul cel mai de jos din spate. Astfel se recomandă minimum patru sonde de temperatură pe punte. Cu toate acestea, în scopul evaluării bunăstării animalelor, poate fi recomandabil să se instaleze mai mulți senzori de temperatură, în special atunci când temperaturile la bord sunt mai puțin previzibile sau mai variabile.
107. Sistemele trebuie să fie capabile să izoleze o anumită zonă a vehiculului pentru a evita recepționarea citirilor negative atunci când o anumită zonă a vehiculului sau a punții nu este utilizată. Acestea ar trebui, de asemenea, să fie portabile dacă sunt montate pe un vehicul cu punți reglabile. Senzori separați sunt necesari pentru toate componentele separate ale unui vehicul pentru animale, de ex. camion și remorcă.
108. Sistemul instalat trebuie să furnizeze liste sau afișe digitale sau fișiere electronice accesibile ale sistemelor de monitorizare a temperaturii în orice moment în timpul verificărilor pe șosea, astfel încât listele să poată fi transmise la fața locului autorităților de inspecție.

## 2.4 Pregătirea animalului

Pregătirea animalelor în mod adecvat și corespunzător va reduce la minim stresul în timpul transportului și impactul oricăror factori de stres întâlniți în timpul manipulării și transportului. Câteva aspecte ale etapei de pregătire sunt legate de animalele care urmează să fie transportate. Animalele adulte și tineretul vor necesita abordări diferite. Aceste situații sunt abordate în următoarele paragrafe.

După cum este descris în altă parte taurinele și vițeele trebuie familiarizați cu contactul și manipularea umană pentru a diminua impactul conducerii și încărcării pentru transport. Este recunoscut faptul că încărcarea animalelor sănătoase și apte fizic în vehicul este un

factor extrem de important pentru menținerea unui nivel adecvat de bunăstare în timpul transportului. Selectarea animalelor pentru transport este un factor major în asigurarea bunăstării animalelor în timpul transportului. Împreună cu regulamentul, [Ghidul OIE de bunăstare animală](#) specifică criteriile pentru animalele inapte de transport, cum ar fi animalele bolnave, rănite, slabe, cu handicap sau oboșite sau vacile într-o stare avansată de gestație și viței nou-născuți cu cordonul ombilical nevindecat. Amestecarea taurinelor nefamiliare, din diferite grupuri sociale, înainte sau în timpul transportului poate determina un risc semnificativ de comportament de amenințare și de luptă. Înainte de transport, taurinele trebuie să fie bine odihnite și hrănite cu hrană suficientă, de bună calitate. Pentru taurinele adulte hrana trebuie să fie retrasă cu 12 ore înainte de transport și pentru viței cu 6 ore înainte de transport. Apa trebuie furnizată până la 4 ore înainte de începerea călătoriei.

O atenție deosebită trebuie acordată vițelilor tineri care primesc lapte sau înlocuitori de lapte, care pot fi furnizate dincolo de acest punct. Evident, administrarea de furaje și de apă (lichid) înainte de transport este esențială pentru a ne asigura că animalele nu prezintă epuizare energetică și oboseală și / sau deshidratare în timpul transportului. Acest lucru trebuie luat în considerare chiar și pentru călătoriile lungi (> 8 ore) cu vehicule având standarde mai ridicate, unde furajele și apa vor fi disponibile și în tranzit. Dacă animalele nu mănâncă și nu beau suficient în timpul pauzelor de călătorie sau în timpul transportului, furajele și apa administrate bine înainte de călătorie vor reduce la minimum riscul de epuizare a energiei și a apei. Acest lucru trebuie să fie echilibrat împotriva efectelor dăunătoare ale suprafurajării și supraadăpării înainte de transport, ceea ce poate duce la răul de călătorie, vărsături și diaree. Aceste condiții vor avea un impact direct asupra bunăstării animalelor și vor exacerba efectele altora.

Urinarea excesivă și diareea vor avea ca rezultat și umectarea suprafețelor de așternut și a podelelor care, la rândul lor, vor cauza alunecări și căderi în tranzit. Așternutul umed va provoca murdărirea și contaminarea robei și unghiilor animalelor care ar trebui evitate. Furajele (lichidele) administrate înainte de transport ar trebui să fie acelea cu care animalele au fost obișnuite și de cea mai înaltă calitate. Administrarea de concentrate este cel mai ușor de reglementat. Pentru taurinele care au fost pe pășune, trecerea la concentratele dinaintea călătoriei trebuie tratată cu prudență. Atunci când se ia în considerare administrarea de apă înainte de transport, trebuie luate în considerare cerințele zilnice standard ale animalelor, de ex. de la 55 de litri pe zi pentru un vițel la înțârcare la peste 100 de litri pe zi pentru un animal adult. În plus, animalele în lactație beau mai mult decât animalele care nu alăptează și consumul de apă crește odată cu creșterea temperaturii mediului.

#### 2.4.1 Pregătirea animalelor și a echipamentului

Atunci când taurinele sunt scoase din boxa unde au petrecut cea mai mare parte a vieții lor pentru a fi încărcate într-un camion, acestea sunt susceptibile de a experimenta frică și suferință. Coridorul, docul de încărcare, rampa și compartimentul din camion sunt medii necunoscute.

**Bune practici** privind pregătirea animalelor și a echipamentului

109. Proiectați rampele și compartimentele de încărcare adecvate și asigurați un acces clar și ușor către camion pe docul de îmbarcare, în funcție de tipul și dimensiunea acestuia (vezi figura 2.2. mai jos).

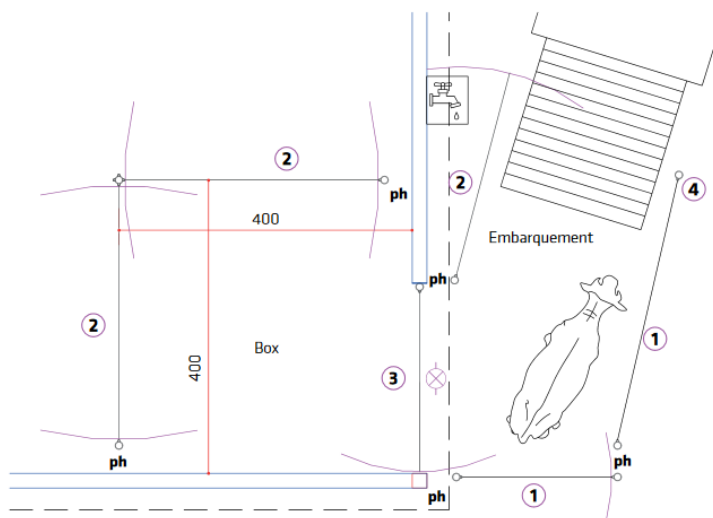

**Figura 2.3** Exemple de dimensiuni adecvate ale zonei de încărcare.

110. Verificați înainte de (des)încărcarea întreținerea cheurilor de încărcare și a boxelor de reținere (ușile, lumina, ventilația, curățenia și calitatea podelei) pentru a evita riscul de alunecare, împiedicare și rănire a animalelor.
111. Transportatorii ar trebui să verifice dacă aceste facilități sunt disponibile înainte de a începe încărcarea sau o călătorie.
112. Rețineți că este interzis transportul vacilor în prima săptămână după fătare.
113. În cazul în care vacile în lactație nu sunt însoțite de vițeei lor, acestea trebuie să fie mulse la fiecare 12 ore.
114. Dacă vacile lactante trebuie transportate în călătorii lungi, asigurați-vă că există locuri de odihnă sau posturi de control cu instalații de muls.
115. Furnizați apă la muls și asigurați-vă că vacile pot mânca și bea înainte de a le încărca pentru a relua călătoria.
116. Descărcați întotdeauna cu calm vacile lactante în sala de muls al postului de odihnă sau de control.

#### **Practici mai bune** privind pregătirea animalelor și a echipamentului

117. Sortează și selectează taurinele care urmează să fie transportate și comunică transportatorului datele cu cel puțin o săptămână înainte de data de transport preconizată (adică numărul exact de animale, tipul, mărimea și greutatea în viu a animalelor la punctul de plecare; numărul de animale cu leziuni minore sau anomalii pentru a fi supravegheate, numărul de animale care necesită un tratament sau facilități specifice, cum ar fi boxe individuale).
118. Pentru a evita întârzierea, selectați și identificați animalele cu ajutorul crotaliilor din urechi înainte de sosirea vehiculului de transport
119. Pentru a reduce timpul de încărcare și stresul în timpul încărcării și transportului, mutați animalele sortate în boxe temporare de adăpostire lângă cheiul de încărcare cu puțin timp înainte de sosirea camionului

120. Furnizarea rampelor de încărcare staționare și portabile (și reglabile) în ferme, posturile de control și punctele de destinație, cum ar fi abatoarele, va permite încărcarea și descărcarea în siguranță a animalelor
121. Asigurați accesul la apă potabilă rece în boxele de reținere, utilizând dispozitive curățate și ușor de curățat

## 2.4.2 Aptitudinea pentru a călători

Riscurile de bunăstare în timpul transportului sunt mai mari pentru animalele rănite sau bolnave. Animalele slabe au șanse mai mici să se îndepărteze de agresiune și sunt mai susceptibile de a-și pierde echilibrul datorită opririi sau accelerării bruște sau modificării direcției vehiculului. Este esențial ca toate animalele să fie verificate înainte de încărcare pentru a le determina aptitudinea pentru a călători. Verificarea ar trebui să includă o evaluare completă a indicatorilor bazați pe animal referitori la starea de sănătate și bunăstarea animalelor. Acest lucru va reduce riscul ca animalele transportate să nu supraviețuiască călătoriei sau să sufere probleme grave de bunăstare.

### **Bune practici** privind aptitudinea pentru a călători

122. Recomandările-cheie referitoare la aptitudinea pentru a călători a taurinelor sunt furnizate în "Ghidul practic pentru evaluarea capacității de transport a bovinelor adulte" ([Eurogroup for Animals et al., 2015](#)) și acestea trebuie respectate (figura 2.3.).
123. Persoanele responsabile examinează animalele în timp util înainte de încărcare. Următoarele criterii determină aptitudinea pentru a călători:
- animal atent, receptiv
  - piele strălucitoare și uscată, bine îngrijită
  - respirație normală
  - condiție corporală bună
  - distribuie greutatea în mod egal pe toate cele patru membre în timpul staționării și mersului, linia superioară dreaptă
  - fără semne evidente de durere
124. Taurinele aflate în condiție slabă care trebuie transportate numai sub supraveghere atentă, sunt:
- Indiferente la ceea ce le înconjoară (apatic) și / sau
  - Au ochi apoși/înțețoși și / sau
  - Prezintă un refuz susținut de a mânca și / sau
  - Prezintă febră: temperatura corpului > 39,5°C sau hipotermie (<37,5°C) și / sau
  - Au o creștere semnificativă a frecvenței respirației, gâfâit semnificativ sau respirație cu gura deschisă, tuse semnificativă și / sau
  - Au semne evidente de durere severă, cum ar fi o spate arcuit în combinație cu alte semne, de exemplu, respirație frecventă puțin adâncă, postură sau mers anormale, transpirații puternice fără a face exerciții fizice sau temperaturi ridicate, slabire extremă.

Aceste animale trebuie să fie supravegheate de un însoțitor instruit, de un medic veterinar sau de un îngrijitor adecvat și trebuie să fie transportate în standuri sau boxe individuale cu așternut suplimentar, după cum este necesar și monitorizate la intervale regulate. Ori de câte ori este posibil, ar trebui să se solicite sfaturile medicului veterinar.

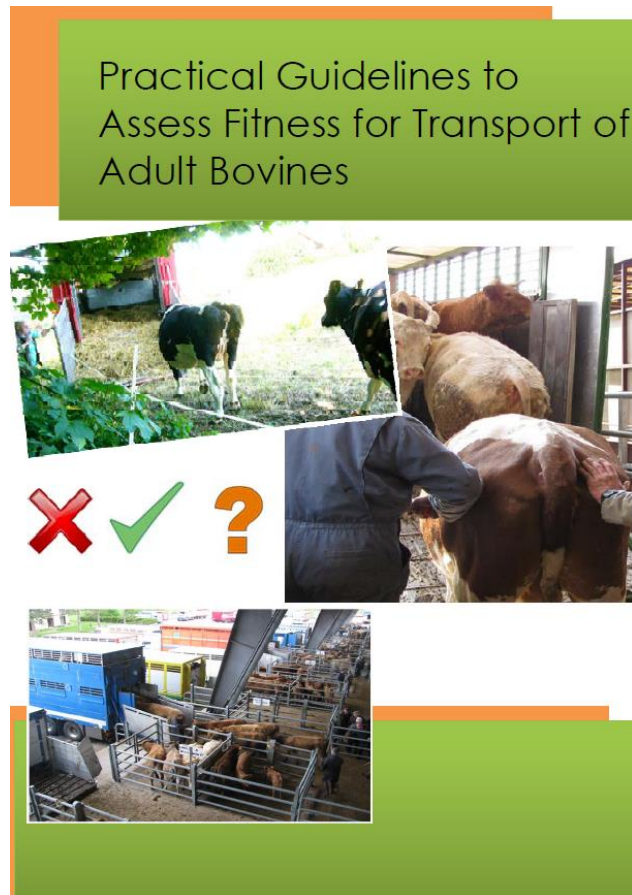

**Figura 2.4** Coperta Ghidului practic pentru evaluarea capacității de transport a bovinelor adulte

125. Taurinele aflate în condiție proastă care nu trebuie transportate sunt cele care:
- Stau culcate și nu pot sta în picioare sau rămân permanent în picioare.
  - Sunt incapabile să semiște fără durere. Semnele durerii în timpul mișcării sunt:
    - animalele, evident, șchioape sau care nu își distribuie greutate pe toate cele 4 picioare în mod egal și / sau
    - au spinarea arcuită și / sau
    - au o postură anormală și / sau
    - au mers anormal și / sau
    - au respirație frecventă foarte superficială.
  - Sunt incapabile să meargă fără ajutor, ceea ce înseamnă că:
    - nu vor răspunde la tragerea puternică de frânghia de condus.
    - nu se folosește de sprijinul extern pentru a-și menține postura, de ex. când un animal continuă să-și piardă echilibrul.
126. Animalele nu pot fi transportate dacă depășesc 90% din perioada de gestație preconizată sau au fătat în săptămâna anterioară.
127. Vacile care prezintă slăbiciune fiziologică ar trebui să primească o atenție specială, de ex. orice slăbiciune care nu este cauzată de rănire sau de boală. Aceste slăbiciuni, de ex. oboseala, gestația înaintată și fătarea recentă, pot conduce la condiții specifice care nu sunt compatibile cu transportul.
128. Este inacceptabil ca expeditorul sau orice alt agent să exercite presiune sau influență asupra unui conducător auto care transportă animalul pe care îl

- suspectează că ar fi inapt. În cazul litigiului, trebuie să se solicite avizul medicului veterinar.
129. Inspecția animalelor la plecarea și înainte de plecare este esențială. Prin urmare, trebuie să se prevadă condiții care să permită șoferilor să inspecteze în mod corespunzător animalele la încărcare.
130. Trebuie stabilite condiții și practici de lucru care să nu atragă un operator să transporte animale inapte de transport.
131. Transportatorii trebuie să obțină o copie a îndrumărilor privind transportul de urgență a animalelor furnizate de Autoritatea Competentă Națională a lor și să le pună la dispoziția tuturor conducătorilor auto, pe lângă includerea cunoștințelor acestor îndrumări în instruirea conducătorilor auto.
132. Acest document privind animalele bolnave trebuie păstrat în vehiculul, iar transportatorul trebuie să poată demonstra accesul la document în timpul inspecției.
133. Conducătorul auto nu este responsabil de curățarea sau tunderea animalului înainte de transport, însă acest lucru este efectuat de către proprietar sau personalul organizatorului transportului
134. Zona în care se efectuează inspecțiile la animale în punctul de plecare trebuie să fie bine luminată (în special pentru încărcarea pe timp de noapte), să permită adunarea în condiții de siguranță a grupurilor mici pentru a facilita inspecția detaliată și să permită un acces ușor la animale.
135. Asigurați-vă, pe cât posibil, că animalele sunt protejate de condițiile meteorologice nefavorabile în timpul încărcării. O piele umedă duce la exacerbarea contaminării datorate defecării în timpul transportului. Ori de câte ori este posibil, animalele trebuie să fie protejate de ploaie sau de zăpadă printr-un acoperiș sau o structură temporară pentru a menține o robă uscată în timpul așteptării sau încărcării la punctul de plecare sau în timpul descărcării sau reținerii la destinație.

**Practici mai bune** privind aptitudinea pentru a călători:

136. Atunci când se transportă juninci, trebuie să se obțină confirmarea datei de inseminare sau de montă pentru a se putea stabili stadiul gestației.

## 3. Manipularea și încărcarea

### 3.1 Introducere

La efectuarea încărcării, este deosebit de important să se țină seama de starea fiziologică și de sănătate a animalului. Conducătorii auto și operatorii ar trebui să fie conștienți de faptul că anumite animale pot suferi de pe urma condițiilor de transport și ar trebui tratate corespunzător pentru a evita orice stres suplimentar.

Persoanele care manipulează trebuie să înțeleagă comportamentul taurinelor și să poată detecta semne de animale inapte similare cu cele descrise pentru aptitudinea la transport. Pentru astfel de cazuri trebuie planificate proceduri de operare adaptate.

Împreună cu starea fiziologică și de sănătate a animalului și manipularea necorespunzătoare, riscurile de bunăstare slabă la încărcare sunt legate în principal de:

- proiectarea inadecvată a căilor de acces și a porților (în special dimensiunile și forma inadecvată, prezența obstacolelor vizuale) care ar putea provoca contuzii, răni, reticența de a se deplasa
- suprafețe de podea alunecoase, inclusiv rampe, care vor conduce la efecte adverse similare
- prezența marginilor ascuțite care vor cauza răni
- iluminarea (contraste luminoase) care poate provoca dezorientare și teamă
- zgomote nefamiliare sau puternice.

Ca urmare, încărcarea este una dintre cele mai stresante faze de transport.

Calitatea manipulării în timpul încărcării și descărcării taurinelor are un impact major asupra bunăstării acestora. Utilizarea bunelor practici și practicilor mai bune, precum și a echipamentului adecvat pentru manipularea în această etapă au o importanță deosebită pentru reducerea acestor efecte negative.

Este important să se înțeleagă efectele potențiale pe care interacțiunile umane le au asupra taurinelor și a comportamentului taurinelor. Manipularea rapidă nu poate fi înțeleasă de taurine și poate crea frică și / sau o reacție negativă față de un operator. În plus, taurinele care au avut interacțiuni regulate, pozitive cu oamenii vor fi de obicei mai puțin fricoase și mai ușor de manevrat. Este mai dificilă mutarea animalelor stresate, deoarece acestea pot refuza să se mute sau să încerce să scape din culoarele de condus. Este apoi riscant pentru operator dacă animalul se întoarce și fuge.

Încărcarea începe când primul animal iese din boxa de creștere sau reținere a unei ferme, a unui centru de colectare sau a unui post de control și se deplasează spre autovehicul și se va termina când toate bovinele se află în vehicul (ultimul animal este încărcat). Descărcarea și transportul (timpul) se termină când ultimul animal este descărcat din vehicul (obiectiv final).

### 3.2 Facilitățile de încărcare

Proiectarea incorectă a facilităților de încărcare și descărcare, combinată cu manipularea necorespunzătoare, poate provoca alunecări, căderi, contuzii și, eventual, leziuni și mai mult stres pentru animale, producând astfel o calitate slabă a cărnii și pierderi economice. Un design precis al platformelor și a rampelor de încărcare va facilita încărcarea și descărcarea cu suferințe și contuzii minime la animale.



### Bune practici privind facilitățile de încărcare

137. Trebuie să se pregătească o zonă de încărcare înainte de transport pentru a îndruma taurinele către rampa de încărcare a camionului
138. Zona de încărcare trebuie să fie liberă de orice obstacol, material sau vizual, pentru a preveni rănilor și stresul bovinelor.
139. Pardoseala zonei de încărcare trebuie să fie dreaptă și în stare bună, și la același nivel cu rampa de încărcare.
140. Podurile, rampele și coridoarele (care nu fac parte din vehicul) trebuie să aibă pereți laterali solizi pentru a proteja animalele împotriva căderii și a săriturilor. Înălțimea trebuie să fie de 1,7 m pentru taurinele adulte.
141. Dacă se utilizează o rampă, panta trebuie redusă cât mai mult posibil și un unghi maxim de  $26^\circ$  pentru taurinele adulte (vezi figura 3.1. cu  $h$  = înălțime: 50 cm înălțime/lungime 1 m),  $20^\circ$  pentru viței (36,4 cm înălțime/1 m lungime)

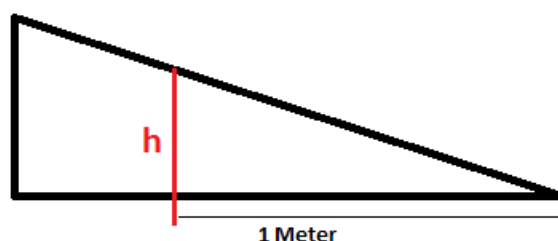

**Figura 3.1** Schiță ajutătoare pentru calculul unghiului rampei (vezi text)

142. Podeaua trebuie să fie antiderapantă, iar compoziția acesteia trebuie să asigure că fecalele și urina au un efect limitat asupra alunecării
143. Șipicile antiderapante trebuie să fie de 25 mm înălțime și distanțate la 20-35 cm atunci când panta rampei este mai mare de 10 grade
144. Trebuie să existe o sursă de lumină adecvată pentru procedurile de încărcare și descărcare și orientată astfel încât să se împiedice orbirea atât deținătorului, cât și taurinelor
145. În timpul încărcării, animalele ar trebui să se deplaseze dintr-o zonă mai întunecată către o zonă mai luminată, evitând contrastul luminii, cum ar fi umbrele
146. Iluminatul din compartimentul camionului și din zona de încărcare trebuie să poată funcționa pe toată durata etapei de încărcare cu motorul camionului oprit

### Practici mai bune privind facilitățile de încărcare

147. Dacă este cazul, zona de încărcare trebuie să fie în legătură cu facilitățile obișnuite de mișcare / coridoare, pentru o manipulare mai sigură și mai ușoară.
148. Unghiul optim de încărcare pentru toate animalele este de zero grade, deci trebuie adoptate diverse metode de menținere a unghiului cât mai mic posibil (reducerea presiunii în pneuri, platforma de încărcare mai mare, blocul de ridicare etc.).
149. Se recomandă folosirea docurilor de încărcare pentru a minimiza panta rampei; ele ar trebui să aibă acoperiș și să fie la fel de largi ca și liftul de ridicare al camioanelor, cu pereți solizi / pereți rabatabili.

150. Zona de încărcare trebuie să fie acoperită cu așternut sau nisip pentru a netezi suprafețele neuniforme sau deteriorate și pentru a preveni alunecarea sau căderea.
151. Trebuie să existe un pasaj pentru oameni pentru o manipulare mai sigură și mai ușoară a taurinelor.
152. Rampa trebuie acoperită cu așternut murdar / paie pentru a preveni alunecarea și pentru a evita strălucirea suprafețelor metalice sau a materialelor.
153. Rampa de încărcare nu trebuie să se încline în timp ce animalele se deplasează pe ea, animalele pot refuza urcarea sau coborârea în cazul în care rampa se balansează, astfel că culoarul trebuie să fie stabil și rampa trebuie ancorată.
154. Spațiile de circulație și căile de circulație între intrare (ferme, centre de colectare, posturi de control, abatoare), zonele de încărcare și descărcare și parcare trebuie planificate în funcție de dimensiunea maximă pentru camioane, remorci și semiremorci și cu raza de curbura a acestora (vezi exemplele de dispunere a zonei de încărcare în Figura 3.2).
155. Adecvarea proiectării și exploatării zonelor de încărcare trebuie să fie evaluată în mod riguros în prealabil și trebuie luată în considerare în mod corespunzător orice problemă care ar putea influența ușurința manipulării și încărcării în estimarea timpului de încărcare.

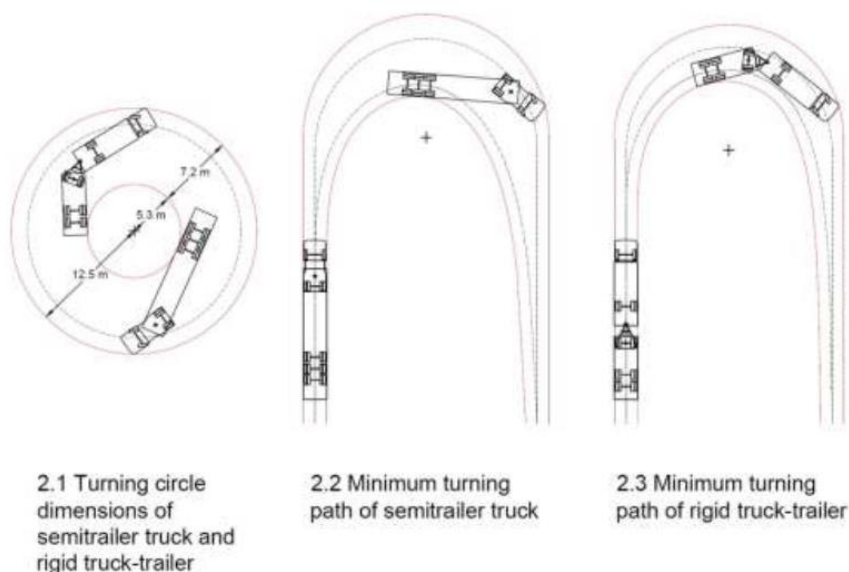

**Figura 3.2** Raza de curbura a diferitelor tipuri de camioane pentru transportul animalelor. 2.1 Dimensiunile de întoarcere a camionului cu semiremorcă și a ansamblului rigid remorcă-cap tractor. 2.3. Ruta minimă de întoarcere a camionului cu semiremorcă. 2.3. Ruta minimă de întoarcere a ansamblului rigid remorcă-cap tractor.

### 3.3 Manipularea în timpul încărcării

Operațiunile de încărcare și descărcare trebuie să fie efectuate de transportatori experimentați, înțelegând comportamentul animalelor și lucrând cu animalele într-un mod calm. Rata cardiacă a taurinelor crește odată cu creșterea unghiurilor de încărcare, prin urmare, cu cât este mai abruptă rampa, cu atât este mai mare frecvența cardiacă a

animalelor, ceea ce reprezintă un semn de stres. Indicatorii mai vizibili de stres sunt schimbările de comportament, cum ar fi vocalizarea, defecarea, urinarea, refuzul de a se deplasa către poartă, alunecarea și fuga. Pentru a înțelege cum poate fi redus stresul, este important să știm cum percep taurinele lumea din jurul lor.

Simțul auzului este bine dezvoltat la taurine, care sunt, de asemenea, foarte sensibile la sunetele înalte, cum ar fi strigățele, sunetele metalice și fluieratul. Taurinele au viziune cu unghi larg și pot vedea cea mai mare parte a zonei din jurul lor, dar au un punct orb situat chiar în spatele lor și altul sub cap. Dacă un operator se poziționează în acel loc, animalele pot deveni nervoase deoarece nu văd ce se întâmplă. Operatorii ar trebui să încerce întotdeauna să evite acel "punct orb" atunci când se apropie de taurine (figura 3.3 și figura 3.4).



**Figura 3.3** Ilustrarea câmpului de vedere al taurinelor. Obiectele aflate în zona verde sunt bine percepute.

Vederea binoculară este limitată. Structura ochilor îi face foarte perceptibili pentru mișcările din jurul lor, dar oferă o precizie redusă a distanței și a detaliilor. Taurinele au nevoie de câteva minute pentru a se adapta la schimbările de lumină și sunt mai sensibile la culorile foarte luminoase.

Persoanele care manipulează taurinele și alte animale care pășunează ar trebui, de asemenea, să cunoască principiile zonelor de fugă și comportamentul senzorial al taurinelor. Zona de fugă sau zona de siguranță este spațiul din jurul unui animal în care acesta se simte în siguranță. Dacă animalul se întoarce, înseamnă că operatorul a intrat în zona de fugă. Mărimea zonei de fugă depinde de gradul de îmblânzire a animalului. Punctul de echilibru este de obicei la umărul animalului. Toate speciile de animale domestice vor merge spre înainte dacă operatorul se află înapoia punctului de echilibru. Ele se vor deplasa spre înapoi dacă operatorul stă în fața punctului de echilibru. O aproximare a zonei de fugă poate fi făcută prin apropierea de animal și observarea la ce distanță animalul se îndepărtează.

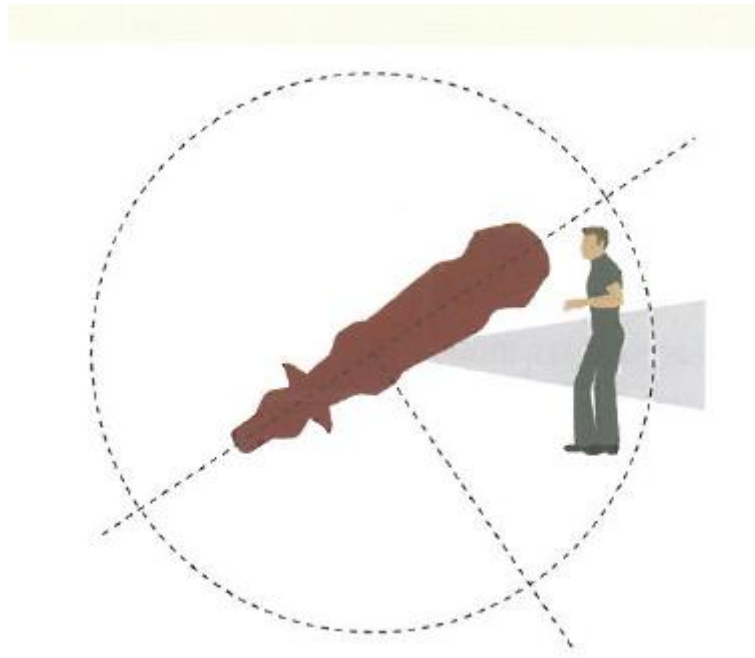

**Figura 3.4** Ilustrarea punctului de echilibru (vezi textul pentru detalii)

#### **Bune practici** privind manipularea animalelor în timpul încărcării

156. Taurinele sunt animale sociale. Ele sunt mai puțin stresate atunci când sunt în compania altor taurine. Deci, ele trebuie să fie manipulate în grup pentru a minimiza stresul și pentru a facilita și asigura manipularea. Taurinele adulte pot fi încărcate și descărcate în grupuri în urma unui animal lider
157. Este important să se respecte împărțirea de grup în camion, dar, dacă este necesar, grupurile pot fi împărțite în scopul manipulării. Numărul recomandat de animale care trebuie manipulate împreună diferă în funcție de specie: se ia în considerare comportamentul animalelor, dar și securitatea manipulării.
158. Taurinele cele mai grele trebuie transportate pe puntea inferioară pentru a menține echilibrul camionului în timpul conducerii. Dacă vehiculul de transport nu este plin, țineți taurinele pe puntea inferioară și în compartimentul anterior.
159. Atunci când nu există o platformă superioară, se poate instala un echipament pentru a preveni comportamentul de salt care poate provoca stres, cădere și leziuni.
160. Pentru a lua în considerare vederea taurinelor, manipulantul trebuie să se poziționeze în lateral și în spatele animalelor, astfel încât să intre încet în zona de fugă și să le facă să se deplaseze cu calm.
161. Coridoarele cu perete opac, mai ales dacă sunt curbate, sunt recomandate pentru a îmbunătăți circulația, deoarece animalele nu pot vedea obstacolele și vor continua să meargă înainte
162. Atunci când animalele sunt legate de vehicul, legarea lor trebuie făcută în așa fel încât animalul să nu fie rănit și să poată bea și mânca în mod corespunzător. Animalele legate și nelegate sau taurinele cu și fără coarne nu trebuie amestecate în timpul transportului.
163. Etapele, întreruperile ("salturile"), contracția și curbele la unghi drept trebuie evitate sau limitate

164. Animalele pot fi încetinite prin prezența obiectelor pe pereți de-a lungul culoarului (îmbrăcăminte, șorțuri și pungi de plastic), de grătarele de canal sau de sifoane de colectare a apei sau de texturi de pardoseală de culoare neuniformă. Acestea trebuie evitate în timpul încărcării.
165. Evitați contrastul luminii pe rampa de încărcare sau lăsați animalelor ceva timp să se adapteze la acestea. Așternutul de pe rampa de descărcare poate îmbunătăți descărcarea atunci când se reflectă lumina soarelui.
166. Încărcarea și descărcarea nu trebuie să se confrunte cu răsăritul sau cu apusul soarelui, deoarece răsăritul soarelui poate împiedica vederea animalelor și a operatorilor. Trebuie aleasă orientarea în care soarele nu va împiedica mișcarea animalelor și activitățile operatorilor. Îndepărtați obiectele care împiedică mișcarea aflate între rampa de încărcare și zona de încărcare / descărcare.
167. Sunetele de înălțime ridicată, cum ar fi strigătul, sunetele metalice și fluieratul, trebuie evitate pentru a reduce la minimum stresul, cu excepția cazului în care este necesar să se miște un animal care este reticent în a se mișca.
168. Taurinele sunt sensibile la durere. Orice lovituri (băț) trebuie să fie evitate, cu excepția cazului în care este necesar să se facă un animal să avanseze dacă s-a oprit.
169. Bastoanele electrice ar trebui folosite numai pentru mutarea taurinelor adulte care refuză să se miște atunci când alte unelte / practici nu au reușit să dea roade și numai atunci când animalul are o deschidere clară în fața lui.
170. Manipulatorii trebuie să poarte îmbrăcăminte de protecție în culori închise și să evite culorile deschise deoarece fermierii poartă de obicei haine închise la culoare

### **Practici mai bune** privind manipularea animalelor în timpul încărcării

171. În timpul încărcării grupurile de animale trebuie menținute stabile și limitate la 5-6 taurine adulte sau 10-15 viței (figura 3.5).



**Figura 3.5** Vițeii trebuie să fie în grupuri de maxim 10-15 indivizi.

172. Nu recompuneți grupurile de taurine dacă este posibil pentru a evita stresul și competiția
173. Lăsați animalele să se deplaseze pe rampa de încărcare cu viteza lor normală de mers, viteza mai mare va duce la pierderea echilibrului, alunecarea și căderea.
174. Trebuie să fie îndepărtate lanțurile care se leagă, plasticul care se învârtă sau cablurile care se balansează sau alte obiecte în mișcare, deoarece câmpul vizual al taurinelor este în jur de 340°.

175. Zona de fugă a animalelor trebuie să fie luată în considerare în timpul încărcării, ținând seama de faptul că aceasta diferă în funcție de metoda de creștere și reactivitatea individuală.

176. Reduceți zgomotul la un nivel minim. Țipatul sau strigarea în timpul încărcării și descărcării trebuie evitate, deoarece animalele reacționează la zgomote puternice și devin mai agitate și mai greu de manevrat.

177. Dacă un animal se oprește sau refuză să meargă înainte:

- În primul rând, calmați-vă și lăsați-l și pe el să se calmeze, apoi verificați dacă nu este bolnav, rănit sau inapt pentru transport. Dacă da, urmați procedura relevantă.
- În al doilea rând, verificați orice obstacol din calea animalului (situația vizuală sau reală) și eliminați-l, dacă este posibil, sau schimbați lumina dacă există un contrast luminos. Dacă toate acestea nu sunt posibile, permiteți-i animalului să se obișnuiască cu obstacolul pentru a-l depăși.

178. Vițeii pot fi încărcăți cu ajutor individual (cu o mână înaintea capului, cealaltă mână pe spate) pentru ai ghida pe rampă.

179. Toți deținătorii de animale trebuie să ia în considerare comportamentul așteptat al taurinelor (rasa / vârsta / condiția) și structura facilităților, a spațiului și al amplasamentului.

180. Estimați calitatea încărcării (auto-monitorizare) și urmăriți-o pentru o estimare mai bună a timpului de încărcare în fiecare locație obișnuită (ferme, centre de colectare, ...), luând în considerare facilitățile de încărcare și reactivitatea taurinelor

## 4. Călătoria

### 4.1 Introducere

Cu cât călătoria este mai lungă, cu atât este mai mare riscul ca bunăstarea să fie afectată negativ. Există patru aspecte principale ale transportului animalelor, care au un impact din ce în ce mai mare asupra bunăstării, pe măsură ce durata crește. Acestea se referă la starea fiziologică a animalului, hrănirea și udarea, odihna și mediul termic. Dacă animalele sunt bine pregătite să călătorească și călătoria a fost planificată bine, este posibil ca acestea să ajungă la destinație în bunăstare deplină și să se poată recupera rapid după descărcare și un timp relativ scurt de odihnă.

### 4.2 Conducerea

Conducătorii auto joacă unul dintre cele mai importante roluri în transportul animalelor. De obicei, aceștia trebuie să-și asume singura responsabilitate pentru bunăstarea animalelor de pe șosea. Modul în care șoferii conduc vehicule, cât timp petrec verificarea bunăstării animalelor și cât de bine sunt pregătiți să facă față situațiilor de urgență influențează în mare măsură rezultatul oricărui transport pe șosea.

În timp ce stau într-un vehicul în mișcare, toate animalele se luptă pentru a-și menține echilibrul și pentru a evita contactul cu alte animale. Dacă nu este asigurată conducerea fără probleme, este posibil ca acestea să nu reușească în acest efort. Mai mult decât atât, accidentele grele au impact negativ asupra bunăstării animalelor și vor crește, de asemenea, stresul și riscul rănirii animalelor. Principalele deficiențe de bunăstare legate de calitatea conducerii includ pierderea echilibrului. La taurine, acesta este un factor de stres relevant pentru transport, deoarece conducerea neregulată îi obligă să facă o ajustare posturală continuă pentru a menține echilibrul și pentru a evita căderea.

Există o bună legătură între abilitățile de conducere, amplexarea stresului asupra animalelor și, de asemenea, rentabilitatea afacerii de transport. Obiceiul de a conduce lin și constant permit animalelor să se relaxeze mai mult în timpul unei călătorii decât o conducere greoaie, neregulată. Studiile științifice au arătat că nu numai că un stil greu de conducere crește stresul măsurabil asupra animalelor transportate, dar, de asemenea, scade semnificativ calitatea cărnii. S-a estimat că există o diferență de 20% a eficienței consumului de combustibil între condusul pe un drum plat la viteze neuniforme de până la 100 km / h în comparație cu o viteză sigură, uniformă, controlată de croazieră de 80 km / h. Dacă întâmpinați un șofer mai lent pe un drum fără oportunități de trecere, stați în spatele lui și luați un ritm constant, mai degrabă decât să vă avântați într-o situație pe care nu o controlați.

Principiile menținerii pe drum a unui vehicul greu de mărfuri și capacitatea unui animal de a fi sigur pe picioare sunt aceleași. Cu toate acestea, șoferul are controlul complet asupra vehiculului, dar numai controlul parțial asupra animalului. Conducătorii auto compensează această lipsă parțială a controlului prin aplicarea cunoștințelor privind modul în care un animal se va comporta în anumite condiții. Animalele transportate au mai multă presiune asupra picioarelor decât încărcătura pe anvelopele vehiculelor și vor munci din greu pentru

a rămâne pe picioarele lor. Cu cât sunt necesare mai multe eforturi, cu atât mai mare va fi stresul. Pentru un vehicul încărcat cu animale, cu 18 roți, încărcătura pe anvelope este de 4,7 kg / centimetru pătrat pe anvelope. O vacă de 600 kg are patru picioare în contact cu solul, iar încărcătura pe picioarele vacii este de 12 kg pe centimetru pătrat.

Frânarea lină ajută la menținerea animalelor pe picioare cu un efort minim. Rezistența puternică duce la mai mult stres, ceea ce poate duce la bunăstare precară și, la rândul său, duce la o calitate slabă a cărnii.

### **Bune practici înainte și în timpul conducerii**

181. Conducătorii auto ar trebui să recunoască condițiile dificile în care lucrează. Există foarte puțini șoferi pe drum care necesită mai multe abilități decât cei care transportă efectivele de animale. Transportatorii de animale vii au un vehicul cu un centru de greutate ridicat și o încărcătură care este în viață și nu este legată.
182. Evitarea frânării bruște inutile
183. Încercarea de a folosi o accelerație constantă
184. Verificarea faptului că frânele și sistemele de frânare sunt reglate corespunzător
185. Utilizarea frânei de motor sau a retarderului, dacă este cazul
186. Montarea frânării anti-blocare automate
187. Cu toate că trebuie păstrate durate de timp strânse, șoferii ar trebui să sune telefonic înainte dacă întâmpină probleme pe șosea în loc să facă presiuni asupra animalelor, a vehiculelor și asupra lor înșiși.
188. Șoferii care observă următoarele proceduri vor ajuta la asigurarea sosirii animalelor în stare bună:
  - a) Porniți încet și evitați opririle rapide. Pornirea și oprirea rapidă, curbele luate prea repede etc., vor determina căderea animalelor.
  - b) Mențineți în mișcare vehiculele încărcate cu animale vii, în special în timpul temperaturilor ridicate. Acest lucru va menține un flux constant de aer care va ajuta animalele să se răcorească și să împiedice acumularea de gaze provenind de la dejecțiile animale.
  - c) Planificați să faceți opriri periodice în timpul transportului pentru a verifica bunăstarea animalelor (Există vreun animal căzut? Nu se pare că sunt bolnavi? Sunt prea reci sau supraîncălzite?).
  - d) Efectuați inspecții de securitate a vehiculelor atunci când verificați animalele în timpul unei opriri. Asigurați-vă că partițiile de încărcare sunt la locul lor și fixate, că ușile remorcii sunt bine închise și că așternutul este suficient.
  - e) Fiți pregătit să luați decizii sau să primiți instrucțiuni cu privire la modul de îngrijire a animalelor în funcție de condițiile meteorologice în schimbare.

### **Practici mai bune în timpul conducerii**

189. Conducătorii auto ar trebui să încerce să minimizeze timpul în care orice remorcă care conține animale este lăsată nesupravegheată, în special în cazul în care există un risc perceput sau semnificativ pentru bunăstarea animalelor.
190. În cazul în care este posibil, conducătorii auto ar trebui să evite traficul rutier aglomerat.



191. Conducătorii auto trebuie să se asigure că, în timpul controalelor rutiere, acestea primesc prioritate față de alte vehicule. Trebuie acordată prioritate în interesul bunăstării animalelor.
192. Șoferii ar trebui să solicite prioritate în cazul întârzierilor cauzate de accidente.
193. Ar trebui să existe audituri de rutină a mijloacelor de transport și a practicilor transportatorilor, verificând dacă
  - a) șoferul cunoaște acțiunile de urgență și le are la dispoziție în cabina sa
  - b) remorca este în stare bună (laterale, podele, rampe și porți)
  - c) șoferul pleacă în 15 minute de la încărcarea animalelor
  - d) șoferul cunoaște cerințele instalației pentru încărcare și așternut
  - e) este disponibilă apă suficientă pentru adăparea animalelor
  - f) șoferul are capacitatea de a regla ventilația remorcii în timpul călătoriei, dacă este necesar
  - g) comportamentul bovinelor este verificat în timpul perioadelor de odihnă (de exemplu, comportamentul respirator, transpirația etc.).

### 4.3 Controlul microclimatului

Microclimatul termic intern pe vehicule este un factor determinant al bunăstării animalelor și poate reprezenta un pericol semnificativ în ceea ce privește riscul de căldură sau de stres la rece.

Temperatura și umiditatea sunt importante atât în raport cu riscul stresului termic. Conform regulamentului, intervalul de temperatură acceptabil pentru bovinele adulte este de 5 până la 30° C, cu o toleranță de 5° C. Acest lucru oferă în mod eficient o gamă de 0 până la 35° C. Pentru vacile lactante, intervalul acceptabil este de 5° C până la 15° C. Sub 5° C aceste vaci au nevoie de energie suplimentară pentru a rămâne calde. Peste 21° C vacile lactante pot începe să arate primele semne de stres termic, în funcție de umiditatea aerului. Umiditatea crescută va avea un impact negativ, vezi Figura 4.1.

Mediul extern (vremea) va determina proprietățile aerului de ventilație care intră în vehicul. În plus, condițiile termice la bord sunt afectate de producția de căldură metabolică și de umiditate a animalelor din vehicul. Adăugarea căldurii și a umezelii va constitui un risc crescut de stres termic în condiții meteorologice calde, dar în condiții mai reci, gestionarea căldurii și umezelii disponibile poate fi benefică. Cantitatea de căldură și de umiditate din interiorul vehiculului va depinde, prin urmare, de condițiile exterioare și numărul, de tipul și vârsta animalelor transportate și de rata de ventilație.

Livestock Weather Safety Index						
Relative humidity (%)						
Dry Bulb Temp (°C)	50	60	70	80	90	100
25,6	22,2	23,3	23,9	23,9	25	25,6
26,7	23,3	23,9	25	25,6	26,1	26,7
27,8	23,9	24,4	25,6	26,1	27,2	27,8
28,9	25	25,6	26,7	27,2	28,3	28,9
30	25,6	26,7	27,2	28,3	28,9	30
31,1	26,7	27,2	27,8	29,4	30,6	31,1
32,2	27,2	28,3	28,3	30,6	31,1	32,2
33,3	28,3	28,9	30	31,1	32,2	
34,4	28,9	30	31,1	32,2		
35,6	30	31,1	32,2			
36,7	30,6	31,7				
37,8	31,1	32,8				

■ Good!                      ■ Danger  
■ Alert                              ■ Emergency

**Figura 4.1** Efectele interactive ale umidității și ale temperaturii reale asupra temperaturii percepute

Cheia pentru evaluarea riscului de stres termic este monitorizarea mediului termic intern asupra vehiculelor, iar riscul stresului termic poate fi gestionat prin sisteme adecvate de ventilație, regimuri și debite de volum. Astfel, riscul sau pericolele primare asociate mediului înconjurător al autovehiculelor sunt stresul termic ca răspuns la condițiile meteorologice caniculare și ventilația necorespunzătoare și stresul la rece provocat de vremea rece, supra-ventilație. Răcirea convectivă locală sau umezirea excesivă a animalelor datorită pătrunderii apei, ploii sau zăpezii pot provoca stres de frig. Astfel, este clar că ventilația este principala metodă de eliminare a căldurii și umezelii generate în interiorul vehiculului de către animale în timpul transportului.

Se poate propune ca căldura excesivă să reprezinte o problemă mai mare pentru animale decât frigul extrem. Un sistem de ventilație adecvat trebuie să aibă deschideri suficient de mari pentru ventilație, care traversează întreaga lungime a vehiculului la înălțimea animalului. Aerisirea necorespunzătoare în timpul transportului crește semnificativ mortalitatea. Conducătorii auto trebuie să țină cont în permanență de ventilație, inclusiv atunci când vehiculul este în staționare și în timpul pauzelor legale ale șoferului. O aprovizionare constantă a aerului proaspăt pentru toate animalele de pe un vehicul este esențială pentru a sprijini sănătatea normală și pentru a elimina excesul de umiditate și căldură care provine de la corpurile animalelor. Există întotdeauna o cerință pentru o rată minimă de ventilație indiferent de condițiile meteorologice sau animale. Provocarea pentru sectorul transporturilor este de a asigura o ventilație adecvată atunci când un vehicul este în staționare și, de asemenea, atunci când conduceți la 80 km/h într-o dimineață rece.

**Bune practici** pentru controlul microclimatului

194. Când este în mișcare, aerul tinde să se miște din spate în fața vehiculului. Ventilația activă (mecanică) permite o mai mare posibilitate de a modifica condițiile din jurul animalelor decât ventilația pasivă - mai ales la autovehiculele staționare. Pe vremea caldă, evitați parcare în lumina directă a soarelui pentru perioade lungi de timp. Dacă este posibil, parcați vehicule pasiv ventilate în unghi drept față de direcția vântului, cu deschideri suficiente pentru a optimiza mișcarea aerului prin container.
195. O ventilație suficientă trebuie să fie disponibilă în orice moment în care animalele se află pe un vehicul.
196. Nu lăsa niciodată o remorcă / semiremorcă cu animale la bord să stea undeva fără ventilația în funcțiune și un însoțitor în apropiere.
197. În condiții de temperatură ridicată, se recomandă să se minimizeze numărul de opriri. În caz contrar, atunci când este posibil, remorca ar trebui să fie parcată într-o zonă care asigură umbră și permite o briză să treacă prin părțile laterale ale remorcii și rampa de încărcare trebuie deschisă. Nu parcați lângă alte vehicule din cauza potențialului de reducere a fluxului de aer și a riscului crescut de transmitere a bolii
198. Vremea și, în special, condițiile de temperatură trebuie luate în considerare atunci când se efectuează opriri neprogramate sau când se parchează vehiculul, inclusiv selectarea locurilor de parcare sau a locurilor pentru pauzele șoferului

#### **Practici mai bune** pentru controlul microclimatului

199. Comportamentul și distribuția animalelor în interiorul containerului trebuie monitorizate și orice comportament anormal asociat cu ventilația necorespunzătoare este remediat și înregistrat
200. Se iau măsuri și se documentează dacă animalele prezintă semne de supraexpunere la gaze nocive, cum ar fi ochii umezi, secreție nazală și tuse, iritații, tulburări oculare / de vedere pentru a scoate animalele din situație sau pentru a îmbunătăți ventilația sau să se reducă nivelul de gaze nocive.
201. Intervalul de temperatură acceptabil pentru taurinele adulte este de 0 la 35° C, cu toate acestea, ca o mai bună practică, temperatura trebuie menținută între 5 și 30° C.
202. Pentru vacile lactante, intervalul acceptabil este de 5° C până la 15° C. Peste 21° C vacile de lapte pot prezenta stres termic dacă umiditatea este ridicată.
203. Pe vreme rece, acțiunile de remediere care trebuie aplicate atunci când animalele prezintă semne de a fi prea reci, includ:
- Reducerea spațiului în cazul în care animalele au mai mult de minimum permis (de exemplu animalele de reproducție)
  - Asigurați așternut suplimentar sau izolație,
  - Creșterea protecției împotriva intemperiei pentru animalele din vehicule. Protejați animalele de vânturile reci pe vreme geroasă prin reglarea clapetelor sau a ferestrelor și folosirea foliilor protectoare, cu respectarea cerințelor generale de ventilație
  - Așteptați pentru ca vremea să se încălzească,
  - Restricționați circulația aerului prin utilizarea unor prelate laterale pentru a bloca parțial circulația aerului prin remorci. Aveți grijă să mențineți o ventilație adecvată.

- Păstrați animalele cât mai uscate posibil. Transportul animalelor umede poate provoca moartea de la curenții reci de aer. Chiar și roba groasă a taurinelor nu le va proteja de răcire atunci când sunt ude.
  - Protejați animalele de expunerea prelungită la ploaie și ploaie înghețată. Precipitarea în această formă poate fi fatală pentru animale.
  - Vehicule pre-încălzite prin utilizarea încălzitoarelor înainte de încărcare, în special pentru viței
  - Prevenirea înghețării adăpătorilor și/sau a liniilor de apă prin folosirea încălzitoarelor sau adăugarea de amestecuri (disponibile comercial), cum ar fi glicerina și glucoza, la alimentarea cu apă.
204. În condiții meteorologice caniculare, animalele trebuie inspectate la fiecare ocazie pentru semne de stres termic. Acțiunile de remediere care ar trebui aplicate atunci când animalele prezintă semne de a fi prea calde includ:
- Reducerea densității de încărcare cu cel puțin 30% - o decizie care trebuie luată înainte de începerea reală a încărcării și cu luarea în considerare a riscului mai mare de pierdere a echilibrului
  - Administrarea de apă sau soluții de electroliți
  - Creșterea ventilației
  - Utilizarea vehiculelor cu climatizare
  - Întârzierea călătoriei până la temperaturi mai scăzute, de ex. noaptea
  - Asigurarea apei potabile animalelor cât mai des posibil

#### 4.4 Intervalele de adăpare și furajare

Transportul vițelilor tineri (în special pe călătorii lungi) impune provocări specifice. În special, hrănirea și adăparea în conformitate cu regulamentul este adesea imposibilă deoarece vițeii nu vor folosi echipamentul furnizat. Vițeii pot fi alimentați și adăpați cu succes (sau alăptați cu lapte / înlocuitori / electroliți) numai după descărcare, iar acest lucru ar trebui să aibă loc într-un post de control, în piață sau într-un centru de colectare.



**Figura 4.2** Trebuie să fie disponibile furaje adecvate

#### **Bune practici** privind furajarea, adăparea și odihna

205. Organizatorii se asigură că este disponibilă hrana adecvată pentru călătorie (cerințe pentru călătorie peste 8 ore), ceea ce poate necesita transportul a până la 300-400 kg de fân.

206. Ori de câte ori este posibil, deținătorul, fermierul sau expeditorul trebuie să furnizeze hrana pe care animalele să o fi consumat anterior transportului, adică deținătorul trebuie să asigure o dietă adecvată pentru animalele respective, pentru a evita orice modificare bruscă a compoziției acesteia.
207. Transportatorul trebuie să furnizeze taurinelor adulte o dietă formată din 2 kg la 100 kg greutate vie de fân de bună calitate, atunci când este necesar în timpul opririlor de odihnă și la posturile de control pe călătorii lungi de peste 8 ore (sau, dacă este posibil și în funcție de maturitate din animale)
208. Transportatorii ar trebui să evite hrănirea cu furaje verzi, suculente, concentrate și cu o concentrație ridicată de energie. Cu toate acestea, taurinele la îngrășat care sunt obișnuite cu hrana cu energie mare pot ramane pe acea dietă. Furajele verzi sau suculente vor provoca umezirea animalelor. Acest lucru poate duce la murdărirea reciprocă atunci când acestea se află în imediata vecinătate în timpul transportului. Murdărirea animalelor poate duce la răceala excesivă datorată vântului în timpul vremii reci. Furajele concentrate și bogate în energie pot provoca probleme digestive pentru taurinele adulte.
209. Transportatorul trebuie să furnizeze vițelilor pentru îngrășare un furaj pe bază de concentrate cerealiere în stațiile de odihnă. Cu toate acestea, schimbările abrupte în dieta lor le pot îmbolnăvi. Deci, dacă vițelii sunt obișnuiți să mănânce fân, acesta trebuie inclus în dieta lor.

210. Adăpătorile trebuie proiectate, alocate și poziționate pentru a permite accesul animalelor după cum este necesar în timpul călătoriilor peste 8 ore. Adăpătorile ar trebui să aibă un design pe care animalele îl cunosc și sunt poziționați astfel încât să permită o poziție normală de băut. Sunt recomandate echipamente suplimentare de adăpare furnizate de găleți sau jgheaburi purtate pe vehicul.

211. Fiecare compartiment sau boxă de pe vehicul trebuie să fie prevăzut cu 2 adăpători
212. Adăpătorile și liniile de adăpare trebuie proiectate și întreținute pentru a evita scurgerile și contaminarea.
213. Adăpătorile și liniile de alimentare cu apă trebuie inspectate și verificate periodic
214. Sistemul de adăpare trebuie să fie eficient și bine întreținut în permanență. Taurinele sau vițelii trebuie să fie familiarizați cu sistemele de adăpare folosite, de ex. sistemele de alăptare a vițelilor pot fi prevăzute cu tetine din cauciuc pentru a furniza lapte rece sau cald, înlocuitor de lapte sau soluții de electroliți (vezi Figura 4.3).



**Figura 4.3** Asigurați-vă că sistemul de băut este curat, bine întreținut și funcționează. © Dr Rabitsch

215. Capacitatea de stocare a apei în vehicule / aprovizionarea cu apă (la vehiculele standard mai mari pentru călătorii > 8 ore) ar trebui să se bazeze pe cerințele cunoscute, în funcție de vârstă și de categoria de animale (etapa de producție)
216. Sistemele de adăpare trebuie verificate la fiecare oprire și umplute (completate) cu apă potabilă proaspătă ori de câte ori este disponibilă
217. Taurinele ar trebui să aibă acces la apă până la momentul plecării, dar nu ar trebui să li se permită să bea excesiv. Taurinele care consumă cantități mari de apă tind să se îmbolnăvească în timpul transportului.
218. Aprovizionarea cu apă trebuie să fie verificată cel puțin zilnic și cel puțin de două ori pe zi în condiții de temperatură caldă sau foarte rece, pentru a se asigura că sunt îndeplinite cerințele animalelor
219. Debiturile tuturor dispozitivelor de adăpare (de exemplu, mameloane, boluri, jgheaburi) ar trebui monitorizate pentru a se asigura că toate animalele au acces la cantități adecvate de apă
220. Adăpătorile sau conductele de apă nu trebuie să se scurgă sau să se varsă pentru a evita deteriorarea așternutului, udarea animalelor și creșterea umidității, toate acestea putând compromite sănătatea și bunăstarea animalelor.
221. Transportatorii ar trebui să ofere animalelor o apă de bună calitate, curată în stațiile de odihnă. Salinitatea ridicată va face ca animalele să bea mai mult, ceea ce ar putea duce la consumul excesiv de apă. Apa cu un pH prea mic sau prea mare poate provoca tulburări digestive. Apa care conține alge nu trebuie niciodată administrată taurinelor. Unele specii de alge sunt toxice. Unele animale se pot îndepărta de apa clorurată.
222. 222. Conducătorii auto trebuie să urmeze cu atenție instrucțiunile de utilizare a oricărui produs chimic care este adăugat în apă pentru purificare.

**Practici mai bune** privind furajarea, adăparea și odihna

223. Furnizarea de hrană lichidă pentru vițeii în tranzit este considerată a fi nepractică pentru proiectarea curentă a camioanelor. După 9 ore de transport, vițeii neînțărcați trebuie să beneficieze de o perioadă de odihnă de cel puțin 1 oră, astfel încât să li se poată administra lichide și / sau hrănite (lapte). Aceasta necesită în mod normal descărcarea animalelor (de exemplu, la un post de control). Laptele sau alte alimente lichide adecvate ar trebui să fie furnizate cu ajutorul unui sistem cu tetine din cauciuc. Vițeii trebuie hrăniți individual și apoi să se odihnească pentru o perioadă adecvată înainte de a călători din nou
224. O practică și mai bună este de a transporta vițeii cu vârsta mai mare de 8 săptămâni, când pot fi înțărcați
225. Transportatorii ar trebui să adape manual animalele în timpul temperaturilor ridicate și în special în timpul întârzierilor. Aceasta este singura garanție că toate animalele primesc suficientă apă

## 4.5 Îngrijirea animalelor bolnave sau rănite

Animalele bolnave sau rănite în contextul transportului se încadrează în 3 categorii.

- a) Animale identificate ca fiind bolnave sau rănite în punctul de plecare
- b) Animale care sunt identificate ca bolnave sau rănite în timpul unei călătorii
- c) Animale care sunt identificate ca bolnave sau rănite la punctul de destinație sau posturile de control

Animalele individuale pot cădea în mai multe din aceste grupuri. Cu toate acestea, în cazul în care animalele sunt identificate ca fiind bolnave sau rănite în timpul unei inspecții înainte de călătorie la originea lor, acestea ar trebui considerate necorespunzătoare transportului și nu ar trebui încărcate (a se vedea [2.4.2 Aptitudinea pentru a călători](#)). Animalele identificate ca fiind bolnave sau rănite la sfârșitul călătoriei vor fi tratate de către autoritatea competentă la destinație, de ex. medicul veterinar la un abator sau un post de control.

Numai animalele identificate ca bolnave sau rănite în timpul unei călătorii vor fi abordate aici. Aceste animale pot fi identificate în timpul pauzelor de călătorie de rutină sau opririle specifice de inspecție (de exemplu, opriri suplimentare pe vreme caldă) și se vor încadra probabil în una sau mai multe dintre următoarele categorii:

- o Animale care au căzut sau au fost călcate sau rănite, de ex. ca rezultat al agresiunii și au o leziune sau o fractură clară
- o Animale care prezintă o vătămare cum ar fi hernie, prolaps sau dislocare
- o Animale care prezintă simptome de stres de căldură sau frig și / sau deshidratare
- o Animale care par să fi dezvoltat simptome ale unei boli sau infecții
- o Vaci care au un avort sau fată în timpul călătoriei

Aceste animale trebuie evaluate și luate imediat decizii privind acțiunile de remediere sau tratamentele.

#### **Bune practici** privind îngrijirea animalelor bolnave sau rănite în timpul călătoriei

226. Verificați regulat pentru animalele bolnave, aflate în suferință sau rănite în timpul călătoriei
227. Oferiți hrană dacă animalele prezintă semne de foame și oboseală (la călătorii prelungite sau în care stresul de frig a impus un stres metabolic)
228. În cazul în care se identifică o boală sau o rănire în timpul călătoriei, șoferul trebuie să contacteze transportatorul, destinația sau postul de control sau abatoarele de urgență / abatoarele, dacă este disponibil, și autoritatea competentă locală și să discute despre obținerea sfaturilor și asistenței veterinare necesare fie în timpul călătoriei, fie la sosire
229. Separă și tratează animalele bolnave, dacă este necesar și posibil, și / sau solicitarea unui ajutor veterinar sau aranjarea unei stații de urgență (dacă este disponibilă) pentru a asigura o evaluare adecvată a stării animalului poate fi încheiată.
230. Animalele care nu se pot deplasa trebuie să fie ucise pe vehicul

#### **Practici mai bune** privind îngrijirea animalelor bolnave sau rănite în timpul călătoriei

231. Șoferul are la bord o listă de situații de urgență care include detalii de contact pentru toate posturile de control, punctele de așteptare, centrele de colectare, alte stații de îngrijire și de aprovizionare, dealeri de animale, abatoare, autorități competente, de-a lungul întregului itinerar.

## 4.7 Urgențe

#### **Practici mai bune** în timpul urgențelor

**Situațiile de urgență** sunt prin definiție neașteptate și necesită măsuri imediate. Este important ca conducătorii auto sau alte persoane responsabile să aibă un plan cu privire la

ce să facă, în cazul în care survine o situație de urgență. Planul trebuie să includă o serie de numere de telefon de urgență, de ex. pentru a obține asistență veterinară.

232. În cazul unei **defecțiuni mecanice** a capului tractor, trebuie să se determine natura defecțiunii și să se estimeze durata lucrărilor de reparații. În cazul în care reparațiile nu pot avea loc la locul defectării sau vor dura o perioadă mai lungă de timp, vor fi necesare măsuri pentru un alt cap tractor. Numeroși factori trebuie luați în considerare atunci când se stabilește cât timp pot fi lăsate în siguranță animalele pe o remorcă staționară:
- o Vremea - (de exemplu, taurinele se vor descurca bine pe o remorcă timp de patru ore pe vreme rece, cu umiditate scăzută. În căldura și umiditatea extremă de vară, vor experimenta stresul de căldură destul de repede);
  - o Condiția a animalelor,
  - o Vârsta animalelor,
  - o Timpul de la ultima hrănire și adăpare,
  - o Localizarea întârzierii (de ex. zona rurală vs. autostrada);
  - o Ora din zi,
  - o Siguranța animalelor în locația actuală.
233. În caz de accident, șoferul trebuie:
- a. Apeleze numărul național de urgență în cazul în care accidentul apare pe o șosea publică sau dacă asistența de urgență este necesară pentru un accident la fermă. Recomandați operatorului:
    - o Localizarea accidentului,
    - o Faptul că aveți animale la bord,
    - o Starea animalelor libere,
    - o Orice pericol cunoscut.
  - b. Setați dispozitivele de avertizare de urgență în 10 minute de la accident.
  - c. Sunați la contactul desemnat al companiei. Dacă compania are o listă de verificare pentru accidente, treceți prin listă. În caz contrar, informați dispecerul despre localizarea accidentului, dacă există răni, starea animalelor, poziția remorcii, numărul de vehicule implicate și dacă cei care au răspuns prima dată sunt încă la fața locului.
  - d. Apelați alte persoane de contact desemnate conform protocolului companiei. Acestea ar putea include, dar nu se limitează la societățile de asigurare pentru încărcătură și vehicul și la destinație și să le furnizeze aceleași informații.
  - e. Dacă capul tractor și / sau remorca sunt deteriorate și nu se pot deplasa, treceți la punctul g.
  - f. Dacă daunele sunt minore, remorca nu este răsturnată și nu există vătămări, se fac fotografii și se înregistrează numele și adresele altor persoane implicate și martori.
  - g. Mânați animalele din drum și le adunați într-o zonă cât mai departe de trafic.
  - h. Localizați setul de raportare a accidentelor și camera de fotografiat. Faceți fotografii ale accidentului cât mai curând posibil. Fotografiile ar trebui să includă fotografii ale condițiilor rutiere, pagube ale autovehiculului, poziția remorcii, scena accidentului general, marcajele de curse, curbe, intersecții și locul în care vehiculul a părăsit drumul.
  - i. Asigurați cât mai multă protecție și confort animalelor.
  - j. Când sosesc primii respondenți, transportatorul trebuie să-i informeze cu privire la detaliile accidentului, inclusiv orice leziuni umane, starea oricărui animal pierdut, orice pericole cunoscute și planul de răspuns al companiei în situații de



urgență. Dacă este disponibil, transportatorul ar trebui să permită autorităților să știe dacă o remorcă de salvare a companiei și un personal de manipulare a animalelor sunt pe drum și timpul estimat de sosire. Transportatorii trebuie să respecte lanțul de comandă în orice moment.

k. Animalele care s-au rănit în timpul transportului ar trebui să fie omorâte pentru a preveni alte dureri sau suferințe. Acest lucru este valabil în special în cazul în care este probabil să existe o întârziere inacceptabilă în tratarea sursei de durere, în care durerea este netratabilă sau în cazul în care transportul animalului ar agrava situația într-o măsură semnificativă. Un medic veterinar ar trebui sunat pentru a lua decizia și de ucide animalele în mod omenos.

## 5. Descărcarea

### 5.1 Introducere

La sosirea la destinația finală sau la postul de control, descărcarea animalelor trebuie efectuată cât mai curând posibil. Descărcarea face parte din călătorie și călătoria este completă numai când ultimul animal a fost descărcat la destinația finală. Este important să se optimizeze ușurința și eficiența descărcării pentru a se evita întârzierea nejustificată și animalele să nu rămână în vehicul mai mult decât este necesar. Informațiile de bază privind răspunsurile bovinelor la manipulare pot fi găsite în secțiunea [3.3 Manipularea în timpul încărcării](#).

Proiectarea incorectă a instalațiilor de încărcare și descărcare, combinată cu manipularea necorespunzătoare, poate provoca alunecări, căderi, vânătăi și eventuale răniri și mai mult stres la animale, compromițând astfel bunăstarea animalelor și, de asemenea, reducerea calității cărnii, cu pierderile economice asociate. Un design precis al platformelor și a ramelor de încărcare va facilita încărcarea și descărcarea cu suferințe și vânătăi minime la animale

Conducătorii auto și operatorii ar trebui să fie conștienți de faptul că unele animale ar fi putut suferi de condițiile de transport și ar trebui să fie manipulate în mod corespunzător în timpul descărcării, pentru a evita orice stres suplimentar.

Competențele de manipulare necesare sunt similare cu cele raportate pentru încărcare. Însoțitorii și personalul care primește animalele ar trebui să poată detecta semnele animalelor necorespunzătoare, bolnave sau rănite similare cu cele descrise pentru capacitatea de a fi transportate și pentru astfel de cazuri ar trebui planificate proceduri de operare adaptate sau modificate.

Odată cu starea fiziologică și sănătoasă a animalului și manipularea necorespunzătoare, riscurile de bunăstare slabă la descărcare sunt legate în principal de:

- proiectarea inadecvată a căilor de acces și a porților (în special lățimea) care ar putea provoca vânătăi, răniri, reticența de a se deplasa
- suprafața alunecoasă a podelei, inclusiv rampa care va duce la un efect advers similar
- prezența unei proeminențe ascuțite care va cauza răniri
- mediul de iluminare care poate determina dezorientare și teamă.

### 5.2 Organizarea zonei de descărcare

Zonele de descărcare trebuie să fie securizate și să asigure o traiectorie largă, clară, dreaptă de la vehicul la boxa de cazare. Bunele și cele mai bune practici referitoare la proiectarea instalațiilor pentru descărcarea taurinelor sunt descrise la punctul [3.2 Facilitățile de încărcare](#).

**Bunele practici** privind organizarea zonei de descărcare

234. În jurul zonei de descărcare trebuie prevăzute garduri închise pentru a evita intruziunea și evadarea animalelor în caz de incidente în timpul descărcării
235. Zonele de circulație și căile de circulație între intrări (ferme, centre de colectare, posturi de control, abatoare), zone de încărcare și descărcare și parcare trebuie planificate în funcție de dimensiunea maximă pentru camioane, remorci și semiremorci și cu raza lor de curbură.
236. Ar trebui să existe o semnalizare și o identificare clară a docului de descărcare (de exemplu, în funcție de tipul de camion)
237. Pardoselile rampelor și docurilor nu trebuie să fie alunecoase, iar compoziția podelelor trebuie să asigure că scurgerea fecalelor și a urinei este minimă
238. Va fi efectuată curățarea și întreținerea regulată a pardoselii
239. Trebuie să existe o sursă de lumină adecvată pentru procedurile de descărcare
240. În timpul descărcării, animalele ar trebui să se deplaseze de la zonele întunecate la zonele mai luminoase (adică ar trebui să se deplaseze spre o sursă de lumină), evitând contrastul luminii, cum ar fi umbrele.
241. Iluminatul din compartiment și din zona de descărcare trebuie să poată funcționa pe toată durata întregii etape de descărcare cu motorul camionului oprit
242. Unghiul optim de descărcare pentru toate animalele este "zero", deci trebuie adoptate diverse metode de menținere a unghiului cât mai redus posibil (înălțimea minimă a docului, în funcție de tipul de camion, de ridicare etc.) (vezi figura 5.1.).
243. Având în vedere că animalele preferă să meargă ușor în sus, mai degrabă decât în jos, este recomandabil să se mențină unghiurile inferioare în timpul descărcării.
244. Limitați panta rampei. Panta nu trebuie să depășească 10° sau 17% și în orice caz 20° sau 36% pentru viței și 26° sau 50% pentru taurinele adulte. Ca o indicație, o înălțime de 90 cm este recomandată pentru proiectarea curentă a camioanelor. În cazul în care se așteaptă vehicule mici (de exemplu, în abatoare sau pe piețe în care se așteaptă transportul local din ferme), se recomandă un doc de nivel scăzut cu rampă ascendentă.
245. Pentru camioane docul trebuie să aibă o lățime de 2,75 m și echipat cu protecție laterală (înălțime > 1,7 m).

### **Better practices**

246. Ca îndrumare, zona din fața docului de descărcare trebuie să fie de două ori lungimea camioanelor
247. Zona de descărcare trebuie acoperită și protejată de condițiile meteorologice nefavorabile.
248. Evitați deschiderea ușilor camionului în direcția estului, deoarece acest lucru va ajuta la limitarea comportamentului nedorit de lovire (animalele refuzând să continue și, în schimb, mergând înapoi) din cauza razelor solare directe
249. Stația de andocare trebuie să includă căile de trecere a omului pentru a asigura siguranța manipulatorilor

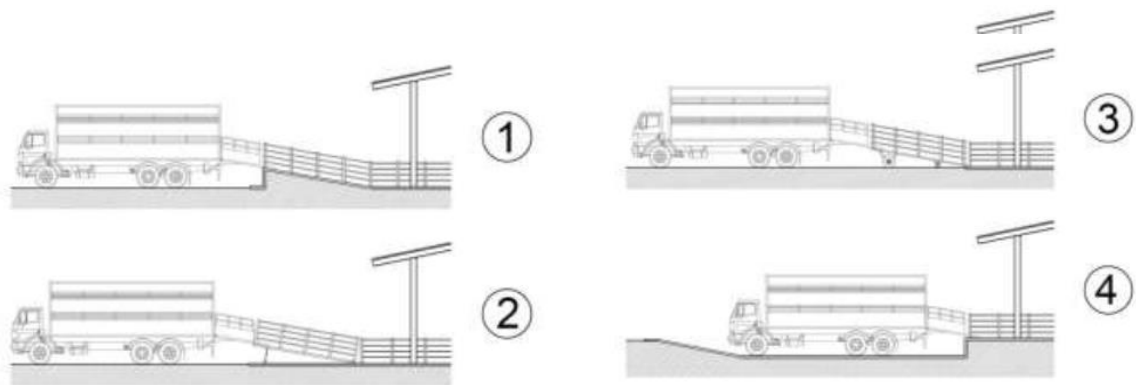

**Figura 5.1** Posibile caracteristici recomandate pentru (des-) încărcarea animalelor.

### 5.3 Procedura de operare

Punctele principale care trebuie verificate în timpul procedurii sunt

- o Transmiterea informațiilor la sosire și orientarea adecvată a camioanelor
- o Poziționarea camionului
- o Starea necesară a docului indicat
- o Stabilirea echipamentelor de siguranță
- o Manipularea corectă
- o Toate animalele au părăsit vehiculul.

#### **Bunele practici** privind procedura de descărcare

250. Operatorii ar trebui să evite purtarea de haine colorate, deoarece fermierii poartă de obicei haine închise la culoare
251. O comunicare bună este importantă. Pe lângă cerințele legale privind identificarea și starea de sănătate, șoferul trebuie să informeze recepționarul cu privire la orice informații relevante privind starea de sănătate și bunăstare a animalelor (de exemplu, categoria de animale, prezența animalelor rănite, animalelor bolnave sau slabe etc.) și condițiile în timpul transportului (de exemplu, evenimente climatice sau rutiere, durata transportului etc.). Recepționarul trebuie să dea indicații clare șoferului în legătură cu descărcarea animalelor
252. Procedura de descărcare nu trebuie să înceapă până când poziția corectă a camionului și a echipamentului de siguranță (de exemplu, o barieră laterală) nu au fost verificate
253. Procedura de descărcare nu trebuie să înceapă până când nu au fost îndepărtate sursele potențiale de perturbații (de exemplu, alți operatori în fața ușilor de deschidere, iluminatul necorespunzător etc.)
254. Taurinele nu ar trebui să fie grăbite în timpul descărcării, deoarece aceasta poate fi o cauză majoră a vătămarilor și a bunăstării slabe.
255. Bețele electrice nu trebuie utilizate atunci când nu sunt necesare (utilizarea acestora este interzisă pentru vițeii și bovinele neindicate) și manipularea animalelor se va face în conformitate cu bunele practici descrise în secțiunea referitoare la manipulare.
256. Animalele ar trebui să fie descărcate în grupuri mici, care corespund grupurilor din camion, evitând, pe cât posibil, izolarea animalelor individuale

### **Practici mai bune** privind procedura de descărcare

257. Sosirea camionului la destinația finală necesită o atenție specială, deoarece întârzierile semnificative înainte de descărcare și manipularea și / sau sacrificarea ulterioară pot avea un impact negativ asupra bunăstării animalelor și pot exacerba orice probleme existente. Prin urmare, este mai bine să planificați sosirea la destinație, pentru a evita orice timp de așteptare inutil pentru animalele din camion. În cazul sosirii la abatoare, livrarea la timp este acceptabilă în conformitate cu un timp prestabilit.
258. Sănătatea și bunăstarea animalelor trebuie verificate imediat pe docul de descărcare.

## **5.4 Îngrijirea animalelor la descărcare**

Descărcarea taurinelor poate provoca stres și disconfort grave. Este important să se acorde îngrijiri adecvate animalelor, în special atunci când au suferit un prejudiciu în timpul transportului.

### **Bunele practici** atunci când avem de-a face cu urgențele

259. Dacă animalele trebuie să rămână într-un post de control după ce camionul a plecat, de exemplu pentru că acestea sunt rănite sau inapte pentru a fi transportate, acestea trebuie ținute într-o clădire separată, departe de zonele spălate și dezinfectate. Autoritățile locale competente ar trebui să fie informate cu privire la aceste animale. Nicio dezinfectare a boxelor nu ar trebui să aibă loc în timp ce animalele se află încă în interiorul lor.
260. Camioanele cu ventilație slabă sau alte probleme ar trebui descărcate mai întâi.
261. Camioanele ar trebui să fie parcate într-o zonă protejată de condițiile meteorologice nefavorabile (acest lucru trebuie luat în considerare la amenajarea zonelor de descărcare). Întârzierile ar trebui să fie limitate la mai puțin de o oră înainte ca animalele să poată fi adăpostite sau sacrificate.
262. Dacă un animal refuză să părăsească vehiculul:
- În cazul în care animalul nu este bolnav / rănit sau prins, verificați orice cauză de perturbare, stimulați cu ușurință animalele cu un baston, de preferință din exteriorul camionului. Bastoanele electrice ar trebui folosite numai ca o ultimă soluție.
  - În cazul în care animalul este bolnav / rănit sau încă nu se poate deplasa (în general, criterii similare celor pentru animalele inapte transportului), informați medicul veterinar oficial sau ofițerul pentru bunăstarea animalelor (la abator) și urmați instrucțiunile (de obicei procedura este asomarea animalului, urmată de o sângerare rapidă într-un echipament / zonă dedicată în abator).
  - În cazul în care animalul este prins, luați în considerare capacitatea de a înlătura în siguranță (atât pentru animale cât și pentru operatori) obstacolele înainte de a urma procedura descrisă mai sus

## 5.5 Curățarea și dezinfectia vehiculelor după descărcare

Măsurile de biosecuritate sunt necesare pentru a preveni răspândirea bolilor. Un vehicul curat este, de asemenea, necesar deoarece stresul în timpul transportului poate afecta sistemul imunitar al animalelor și le face mai sensibile la boli.

### **Bunele practici** pentru curățarea și dezinfectia camionului

263. Camioanele trebuie curățate imediat după descărcare și înainte de a intra în spațiul de parcare peste noapte.
264. Înainte de curățare și dezinfectare, așternutul murdar trebuie scos și transportat în instalația de tratare a gunoiului de grajd sau în zona de depozitare a gunoiului de grajd. Compartimentul camionului trebuie curățat, de preferință, cu apă caldă de înaltă presiune (> 70 bari)
265. În timpul curățării, operatorul trebuie să poarte îmbrăcăminte de protecție impermeabilă
266. Pereții și despărțitoarele compartimentelor care sunt curate, dar încă ude, trebuie dezinfectate folosind produse dezinfectante autorizate
267. Zona de curățare și dezinfectare trebuie să aibă suficientă apă caldă și rece disponibilă pentru a curăța numărul maxim de camioane care pot rămâne în fiecare zi
268. Zonele de curățare și dezinfectie trebuie să nu conțină obstacole în jurul camionului într-un perimetru de 2 metri. Iluminarea trebuie să fie disponibilă în timpul nopții
269. La nivelul obiectelor ce urmează a fi curățate ar trebui prevăzute 400 de lămpi
270. Toate echipamentele și produsele de spălat trebuie să fie depozitate în siguranță și protejate împotriva intemperiilor
271. Punțile superioare trebuie curățate mai întâi
272. Conducătorul auto trebuie să țină o evidență a fiecărei curățări / dezinfecții, indicând denumirea comercială a produsului dezinfectant utilizat și dozele

### **Practici mai bune** pentru curățarea și dezinfectia camionului

273. Șoferul ar trebui să aibă acces la o listă a zonelor armonizate de spălare și dezinfectie din Europa, inclusiv condițiile lor de utilizare, orele de funcționare, disponibilitatea apei proaspete și a gunoiului proaspăt.
274. Zonele de spălare a camioanelor ar trebui să aibă o lungime de 25 m pentru a se adapta la camioane, cu o pantă de 5 până la 7% pentru a evacua apa reziduală în sistemul de colectare relevant
275. Trebuie să existe o listă de verificare a camionului cu punctele principale necesare pentru o curățare adecvată, inclusiv materialul de așternut utilizat, calitatea apei, programul aprobat de curățare și dezinfectie, metoda de inspecție, măsurile corective, detergentul și agenții dezinfectanți aprobați și folosiți.
276. Trebuie să existe o procedură standard de operare pentru curățare și dezinfectie la locurile de descărcare și aceasta trebuie aplicată.
277. Trebuie acordată o atenție deosebită dezinfecției anvelopei și a părților de jos ale camionului, în special înainte de a se deplasa înapoi în zone / țări cu statut redus de boală

278. Trebuie să existe o platformă sau un elevator extern, astfel încât părțile superioare ale camionului + acoperișul să poată fi curățate din exterior.
279. Ar trebui să existe protecții laterale în spațiile de dezinfecție deschise, astfel încât nici o poluare din camion să nu contamineze împrejurimile îndepărtate.

## 6. Staționarea la posturile de control, piețe și centre de colectare

### 6.1 Introducere

Timpul maxim permis de călătorie este de 29 de ore pentru taurine și de 19 de ore pentru vițeii neînțărcați, cu o toleranță în toate cazurile de 2 ore suplimentare pentru a ajunge la destinația finală. Aceste două ore suplimentare sunt excepționale (de exemplu, în cazul unor blocaje de trafic) și nu trebuie incluse în planificare. La sfârșitul perioadei legale de călătorie maximă permisă, animalele trebuie să ajungă la destinația finală și trebuie să fie descărcate pentru sacrificare (în cazul animalelor destinate sacrificării) sau pentru o perioadă de odihnă de 24 de ore, care trebuie să aibă loc în timpul călătoriilor aprobat de Postul de Control înainte de a merge mai departe. De asemenea, regulamentul stabilește o durată maximă pentru deplasările lungi, care variază în funcție de specie și de vârsta animalelor și necesită o perioadă specifică de odihnă (vezi și [2.2 Planificarea călătoriei](#)).

**Posturile de control** sunt facilități care pot fi frecventate și inspectate de un medic veterinar oficial și care au fost aprobate de autoritățile competente pe baza cerințelor UE specifice (Regulamentul CE nr. 1255/97 al Consiliului). La postul de control, animalele pot să se odihnească, să fie hrănite, adăpate și îngrijite în timpul călătoriilor lungi.

**Centrele de colectare** sunt locuri cum ar fi exploatațiile, centrele de colectare și piețele, în care animalele din exploatații diferite pot fi vândute și grupate pentru a forma loturi. În ceea ce privește bunăstarea și sănătatea animalelor, principalele riscuri sunt similare pentru posturile de control, piețele și centrele de colectare (a se vedea mai jos).

Posturile de control trebuie să fie proiectate, organizate și gestionate pentru a găzdui animalele pentru odihnă, hrănire, adăpare și îngrijire în timpul transportului pe distanțe mari. Condițiile de cazare și personalul care lucrează la posturile de control ar trebui să garanteze că animalele transportate beneficiază de îngrijiri adecvate în funcție de starea lor și că își continuă călătoria în condiții de bunăstare, inclusiv respectarea cerințelor de sănătate animală și a măsurilor de securitate biologică. Prin urmare, perioadele de odihnă în posturile de control trebuie să asigure posibilitatea ca toate animalele să se odihnească, să se hrănească și adape la nivelul nevoilor lor. Apoi, utilizarea posturilor de control este un mijloc eficient de îmbunătățire a bunăstării animalelor și creșterii beneficiilor pentru operatorii economici în timpul transportului foarte lung. Posturile de control pot fi aprobate pentru porci, bovine, ovine și / sau cai. Rezervarea postului de control trebuie efectuată înainte de începerea transportului și trebuie menționată în jurnalul de călătorie. O listă actualizată de posturi de control poate fi găsită pe internet la următoarea adresă: [https://ec.europa.eu/food/sites/food/files/animals/docs/aw\\_list\\_of\\_approved\\_control\\_posts.pdf](https://ec.europa.eu/food/sites/food/files/animals/docs/aw_list_of_approved_control_posts.pdf)

Principalele riscuri de bunăstare precară la posturile de control, precum și la centrele de colectare și în piețe sunt legate de:

- Răspândirea transfrontalieră a bolilor infecțioase. Riscurile se datorează amestecării în același loc a animalelor de origine diferită, nu numai datorită prezenței simultane



a animalelor în postul de control, ci și datorită unor proceduri de curățare și dezinfecție proaste între loturile succesive. Regulamentul european stabilește reguli și proceduri care se aplică unei liste de boli. Cu toate acestea, proprietarul și personalul de control, transportatorii și medicul veterinar oficial responsabil ar trebui, de asemenea, să fie conștienți de posibilitatea ca bolile neincluse în Regulament să se răspândească și, prin urmare, să fie bine informați și instruiți, astfel încât să poată detecta bolile neincluse, precum și simptome sau modificări ale comportamentului animalelor care ar putea indica probleme de sănătate.

- Proceduri de descărcare / încărcare necorespunzătoare / brutale / improvizate care pot provoca stres și leziuni
- Alocare neadecvată de spațiu și / sau dimensiuni nepotrivite ale boxei din Postul de control care pot compromite condițiile de odihnă și pot determina comportamentul agresiv și concurența dintre animale.
- Hrănire / adăpare necorespunzătoare și facilități care ar putea provoca frustrarea animalelor sau probleme de sănătate datorate foamei și / sau deshidratării

Recomandări relevante pot fi găsite în Manualul de posturi de control de înaltă calitate ([www.controlpost.eu](http://www.controlpost.eu)).

### **Bunele practici**

280. Toate posturile de control trebuie să aibă o zi de închidere pentru curățare și dezinfecție după 6 zile de utilizare. Este o practică bună să o realizați în timpul oricărei pauze de ocupare disponibile chiar și după mai puțin de 6 zile de utilizare continuă.
281. O dovadă a numirii și o dovadă a acceptării animalelor de către postul de control trebuie prezentată "veterinarului de încărcare" (ofițerul veterinar care aprobă călătoria).
282. În timpul călătoriilor lungi se utilizează numai un singur centru de colectare, iar orice perioadă de odihnă legală necesară în timpul transportului foarte lung trebuie să fie de 24 de ore la un post de control aprobat.

## **6.2 Cazarea**

Obiectivul unei bune cazări este de a oferi animalelor o protecție împotriva condițiilor climatice extreme și condiții adecvate de odihnă pentru a se recupera de stresul indus de deplasările lungi.

### **Bunele practici pentru cazare**

283. Temperatura și ventilația la posturile de control și centrele de colectare trebuie menținute într-un interval de temperatură numit zonă termo-neutră. Acest interval depinde de tipul podelei, de proprietățile sale de izolare, de viteza aerului, de temperatura și umiditatea aerului, de radiația și izolația clădirii. Vezi tabelul 6.1 pentru temperaturile recomandate.
284. Este necesară izolarea clădirilor pentru a menține spațiile de cazare a animalelor departe de îngheț (în special adăposturile cu pardoseală complet sub formă de grătar).
285. Punctul de control trebuie să aibă ventilație mecanică sau naturală adecvată pentru a furniza aer proaspăt și pentru a menține temperatura eficientă

a mediului în zona de confort a animalelor. Circulația aerului ar trebui să aibă loc deasupra capului animalelor.

286. Pentru a menține temperatura interioară peste valoarea minimă indicată, trebuie aplicată o încălzire suplimentară dacă este necesar, în special pentru animalele mai tinere. Dacă temperatura este mai mare decât maximum indicat, trebuie luate măsuri suplimentare: o suprafață mai mare de pardoseală, ventilatoare suplimentare pentru ventilație (și, când este necesar, pulverizare cu apă). Dacă aerul este umed pe vreme rece, animalele pot simți mai ușor stresul frig.

**Tabelul 6.1** Temperaturile recomandate în clădiri pentru a minimiza problemele de sănătate ale animalelor.

Categoria de animale	Temperatura minimă	Temperatura maximă
Viței înainte de înțârcare	+5°C	+25°C
Taurine ≤ 400 kg	-5°C	+25°C

Numărul de boxe dintr-un post de control ar trebui să permită același număr și dimensiune a grupurilor ca și pe camion. Dacă nu există destule boxe în postul de control corespunzător boxelor din camion, nu trebuie să se amestece mai mult de 2 boxe. Operatorii ar trebui apoi să controleze comportamentul animalelor și să izoleze animalele rănite sau stesate, dacă este necesar.

287. Pentru a crea grupuri separate de animale în funcție de proveniență și specii de animale, postul de control trebuie să fie dotat cu bariere mobile. Aceste bariere trebuie construite astfel încât să nu poată afecta sau să rănească animalul, iar toate materialele folosite trebuie să fie netoxice, curățabile și care pot fi dezinfectate.
288. Materialele de izolație sunt recomandate pe pereți pentru a proteja vițeei de temperaturi scăzute.
289. În fiecare boxă, spațiul alocat trebuie să fie adaptat la dimensiunea animalului. Trebuie să se utilizeze recomandările de spațiu prevăzute în tabelul 6.2.

**Tabelul 6.2** Suprafața minimă alocată la Postul de Control

Categoria de animale	(m <sup>2</sup> /cap)
Viței mici (50 kg greutate vie)	0,4
Viței de dimensiuni medii (110 kg greutate vie)	0,7
Viței mari (200 kg greutate vie)	1,1
Taurine de dimensiuni medii (325 kg greutate vie)	1,5
Taurine mari (550 kg greutate vie)	2,2
Taurine foarte mari (> 700 kg greutate vie)	3,0

290. Pardoseala trebuie să fie antiderapantă, curată și suficient de bine drenată (urină, apă). Aceasta trebuie să fie adaptat[ speciilor de animale. Ar trebui să fie asigurat iluminat artificial sau natural difuz adecvat din zona de încărcare/descărcare până în zona de odihnă. Iluminarea poate fi de 40 de lucși în boxele obișnuite (este posibilă citirea unui ziar), dar trebuie să fie mai puternică în boxele din creșă (250 lucși), în sala de mulș și în zona de descărcare (100-150 de lucși). Trebuie acordată atenție pentru a evita orice contrast luminos, reflexia

luminii pe echipamentul metalic sau luminozitatea ridicată, deoarece acest lucru face ca animalele să se oprească și, uneori, să se întoarcă.

291. În fiecare clădire trebuie să existe un stingător în funcție de cantitatea și tipul de materiale combustibile (solid, lichid, gaz).

### Practici mai bune pentru cazare

292. Facilitățile și echipamentul trebuie testate înainte de o nouă livrare de animale

## 6.3 Hrănirea și adăparea

În timpul transportului, animalele nu au acces ușor la hrană, deci este important să bea și să mănânce în timpul perioadei de repaus la postul de control. Atunci când animalele se odihnesc în postul de control, trebuie acoperite nevoile lor biologice.

Principalele riscuri de bunăstare precară legate de adăpare și hrănire sunt legate de:

- Cantitate necorespunzătoare de hrană și apă
- Calitatea sau prezentarea inadecvată a hranei și a apei

Efectele adverse potențiale sunt stresul (foamea, setea, social) și sănătatea (boală sau mortalitate). Pierderile economice (pierderi prin mortalitate și pierderi în greutate) pot crește odată cu procedurile de hrănire și adăpare slab proiectate și gestionate ale animalelor la posturile de control.

### Bunele practici pentru hrănire și adăpare

293. Furajele trebuie depozitate într-o facilitate (închisă) curată, uscată și etichetată (identificabilă vizual). Facilitățile de depozitare a furajelor sunt utilizate numai pentru hrana animalelor, cu excepția cazului în care furajele sunt depozitate în containere închise / material de ambalaj. Nu există substanțe chimice (de exemplu, pesticide, biocide, produse farmaceutice veterinare) în facilitățile de depozitare a furajelor. Stația de depozitare a furajelor trebuie inclusă în programul de combatere a dăunătorilor.
294. Echipamentele de hrănire trebuie să fie construite și instalate astfel încât contaminarea furajelor și concurența dintre animale să fie reduse la minimum și echipamentele să nu constituie un obstacol sau un motiv pentru leziuni.
295. În cazul în care animalele sunt hrănite ad libitum, trebuie să fie disponibil cel puțin un loc de hrănire pentru 10 capete, în cazul cazării în grup a animalelor. Dacă acestea sunt hrănite restricționate, toate animalele din boxă trebuie să poată mânca în același timp. Frontul minim de furajare pe cap de animal este prezentat în tabelul 6.3.

**Tabelul 6.3** Frontul minim de furajare pe cap de animal

Categoria de animale	
Viței neîntărcați	Furajare individuală (un dispozitiv de 2l /animal)
Viței după întărcare	0,34
Taurine ≤ 400 kg	0,50
Taurine > 400 kg	0,65
Vaci	0,70

296. Instalațiile de hrănire trebuie curățate și, dacă este necesar, dezinfectate între loturile succesive de animale.
297. Cantitatea minimă de hrană ar trebui să fie nivelul necesar pentru întreținerea funcțiilor vitale așa cum se arată în tabelul 6.4. Furajele trebuie să fie de o calitate omogenă și în cantitate suficientă pentru a evita orice concurență. Trebuie să fie palatabile și adaptate speciei și vârstei.

**Tabelul 6.4** Cantitatea minimă de furaj pe cap de animal

Categoria de animale	Furaj (kg/cap/24 ore)
Viței neîntărcați	Substituent de lapte: 2 l/12 ore
Taurine ≤ 400 kg	Fân: 7 kg
Taurine > 400 kg	Fân: 15 kg

298. Dispozitivele de adăpare trebuie proiectate și poziționate într-o manieră adecvată speciei, vârstei și mărimii animalelor.
299. Două adăpători pe boxă asigură accesul liber la apă atunci când animalele doresc să bea în același timp: păstrați 60 cm spațiu liber peste adăpătoare pentru a facilita accesul
300. Înălțimea adăpătorii trebuie să fie adecvată dimensiunii fiecărei categorii de animale care poate fi adăpostită în postul de control.
301. Poluarea apei potabile poate duce la o absorbție deficitară a apei și la îmbolnăviri, prin urmare este necesar să se poată goli și curăța complet vasul de băut.
302. Adăpătorile nu trebuie să creeze obstacole pentru animale, muncitori, mașini și sisteme mecanice. Acestea nu trebuie amplasate lângă zonele de furajare și de odihnă, pentru a preveni eventualele pierderi de apă care ar putea uda furajul și așternutul.
303. Debitul de apă la adăpătoare trebuie adaptat la specie.
304. Animalele ar trebui să aibă acces liber la apă potabilă proaspătă, livrată ad libitum.
305. Vițeeii tineri nu ar trebui să fie adăpați cu apă rece, în special în timpul iernii, deoarece poate provoca diaree. Aceștia ar trebui să fie adăpați cu apă caldă (aproximativ 30 ° C) sau electroliți pentru a satisface nevoile de apă.

## 6.4 Biosecuritatea, curățarea și dezinfecția

Condițiile de transport impun un contact strâns între animale și pot crește riscul de răspândire a agenților patogeni. Biosecuritatea se bazează pe bunele practici de igienă menite să limiteze dezvoltarea și răspândirea agenților patogeni, gestionarea logistică pentru a preveni contactele între diferitele loturi și gestionarea globală a locației pentru a minimiza riscul sanitar și pericolele. Proprietarul locației (dar și transportatorul) trebuie să asigure respectarea criteriilor de securitate biologică pentru a proteja animalele găzduite. [Regulamentul \(CE\) 1255/97](#) stabilește cerințele privind amplasarea, construirea și funcționarea posturilor de control care vizează atingerea unui nivel adecvat de biosecuritate. Autoritățile competente locale verifică dacă aceste cerințe sunt îndeplinite înainte de aprobarea posturilor de control.

**Bunele practici** privind biosecuritatea la posturile de control

306. Trebuie organizată rutarea igienică a transportului pentru a împiedica ca transportul extern (livrările de furaje pentru animale, eliminarea deșeurilor) să se intersecteze cu transportul intern (animale). Diferite rute pot fi marcate pe trotuar pentru a separa rutele "curate" și "murdare" față de: adăposturile de animale, stația de spălare a camioanelor, depozitarea furajelor și așternutului și depozitarea gunoiului de grajd. Dacă separarea fizică nu este posibilă, aceste transporturi trebuie separate în timp. Trebuie pus la dispoziție un plan pentru a arăta mișcarea tuturor acestor vehicule sau separarea lor în timp.
307. Postul de control este împărțit în zone pentru a permite proprietarului postului de control să planifice modele de trafic, organizarea muncii și măsuri de biosecuritate. Zonele sunt suficient de mari pentru a permite o extindere ulterioară fără a interveni în alte zone. Posturile de control pot fi împărțite în trei inele concentrice sau zone de activitate: biroul din zona 1 și intrarea principală; Zona 2 pentru șoferi, spații de depozitare și spălătorii de camioane; Zona 3 de adăposturi de animale, parcare camioanelor și depozitele de dejectii (vezi Figurile 6.1 și 6.2).
308. Zonele de circulație și căile de rulare a camioanelor între intrare, zonele de încărcare/descărcare, spălarea și parcare camioanelor trebuie planificate în funcție de dimensiunea maximă pentru camioane, remorci și semiremorci și cu raza lor de curbă.

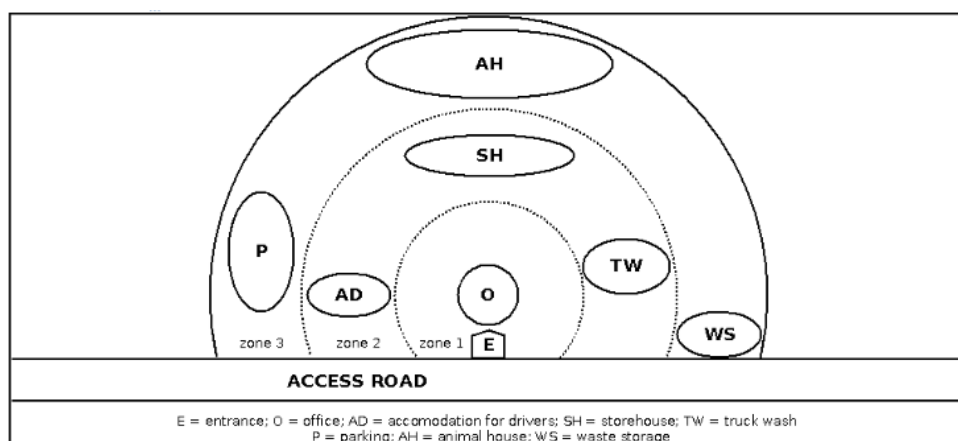

**Figura 6.1** Exemplu de organizare a unui post de control pentru optimizarea biosecurității. Acces Road – Drum de acces, E – intrare, O – birou, AD – cazare șoferi, SH – magazie, TW – spălătorie camioane, P – parcare, AH – adăpost animale, WS – depozit dejectii

309. Animalele moarte trebuie depozitate într-o clădire separată sau într-un container etanș (răcit), iar aceste instalații trebuie pavate sau pardosite cu material adecvat. Carcasele ar trebui transferate vehiculelor pentru a fi transportate la locul de eliminare sau incinerare într-o manieră care să garanteze că aceste vehicule nu trebuie să intre în incintele postului de control (Regulamentul (CE) nr. 1774/2002). Așternutul și deșeurile din aceste clădiri trebuie îndepărtate și eliminate în mod corespunzător.
310. Adăposturile pentru animale trebuie să fie marcate în mod clar. Personalul postului de control ar trebui să fie singurele persoane autorizate să intre în aceste clădiri ale ale postului de control. Toți cei care intră în clădire trebuie să poarte îmbrăcăminte și pantofi curată și cu utilizare doar în postul de control (sau articole de îmbrăcăminte de unică folosință) sau să treacă prin băi pentru picioare pentru a dezinfecța încălțăminte înaintea de a intra în postul de control. Șoferul trebuie să îndeplinească această procedură pentru a manipula animalele în postul de control.

Baia trebuie să fie disponibilă vizitatorilor și șoferilor pentru a-și spăla mâinile și pe ei înșiși.

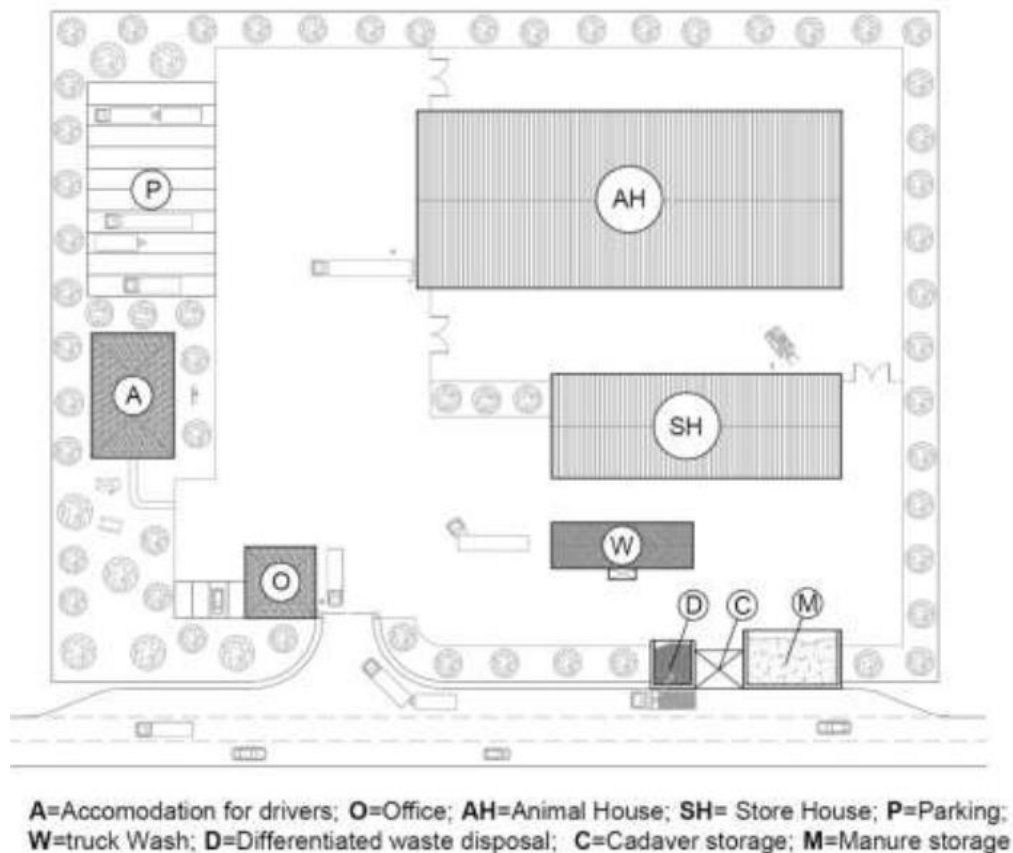

**Figura 6.2** Posibila dispunere organizatorică a unui post de control. A – cazare șoferi, O – birou, AH – adăpost animale, SH – magazin, P – parcare, W – spălătorie camioane, D – Evacuare diferențiată a resturilor, C – Depozit cadavre, M – depozit dejecții

311. Curățarea, îndepărtarea deșeurilor solide, spălarea și dezinfectarea clădirii și a echipamentului trebuie să se realizeze în termen de 24 de ore de la scoaterea animalelor din boxe. Clădirile și echipamentele ar trebui să fie uscate înainte ca un nou lot de animale să poată fi adăpostit din nou. Curățarea despărțitoarelor de boxe și a pardoselilor (boxe și alei) trebuie efectuată cu ajutorul apei de înaltă presiune (40-200 bari, de la 25 la 70 l / min).
312. Apa caldă cu detergent este recomandată special pentru barierele metalice. Curățarea adăpătorilor și ieseilor se poate face la fel ca și a pereților despărțitori, pardoselilor și pereților prin utilizarea apei calde de înaltă presiune sau, dacă este posibil, prin înmuierea echipamentului în apă caldă și detergent înainte de curățarea cu presiune, timp de 20-30 de minute. Spumarea poate îmbunătăți spălarea. Atunci când peretele și barierele sunt curate și încă umede, trebuie făcută dezinfectarea.
313. Produsele dezinfectante autorizate trebuie pulverizate în conformitate cu recomandările producătorilor. Numai produsele autorizate (în baza acordurilor naționale) pot fi utilizate: pentru listele naționale de produse, consultați medicul veterinar oficial și verificați referința AFNOR (NFT 72-150 / 151, 72-170 / 171, 72-200 / 201, 72-180 / 181).

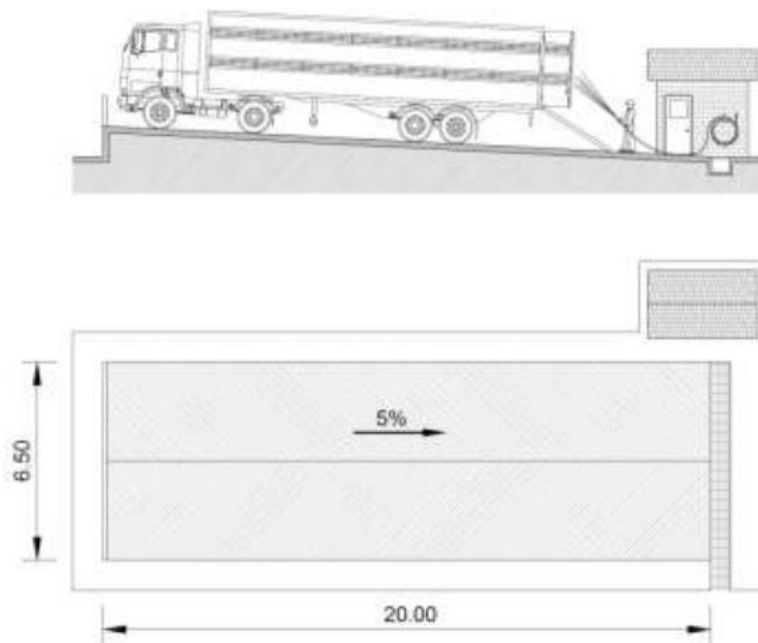

**Figura 6.3** Recomandări pentru zona de spălare a camioanelor.

**Practici mai bune** privind biosecuritatea la posturile de control

314. Sala de schimbare separată de clădirea în care sunt ținute animalele trebuie să fie disponibilă atât pentru muncitori, șoferii și vizitatorii (medicii veterinari, inspectori etc.). Un bazin cu apă caldă și rece, săpun, dezinfectanți, prosoape curate sunt disponibile în sălile de schimb. Postul de control trebuie să aibă dușuri, toalete și încăperi de petrecere a timpului liber pentru șoferi și un kit de prim ajutor bine păstrat.
315. Postul de control trebuie să dispună de facilități de comunicare pentru șoferi (telefon, fax, internet) și un site web care să includă: numele persoanei de contact a postului de control, numărul de telefon, adresa de e-mail, adresa, disponibilitatea facilităților, limba vorbită, serviciul disponibil pentru șofer (salubritate, facilități de agrement etc.) și serviciul de sănătate. Trebuie să fie disponibilă o listă de telefoane locale, spitale, poliție, pompieri, medic veterinar.
316. Sursa de apă a animalelor ar trebui să fie potabilă și să nu fie contaminată. Orice rezervor de stocare a apei trebuie să fie acoperit și să poată fi dezinfectat, dacă este necesar. Sistemele de alimentare cu apă trebuie să poată fi spălate cu un dezinfectant, dacă este necesar.
317. Depozitarea furajelor pentru animale și a așternutului trebuie să se facă în siguranță și să nu poată fi contaminată. Tractoarele și alte echipamente mecanice utilizate pentru hrănire și așternut trebuie curățate și dezinfectate după fiecare utilizare.

## 6.5 Urgențele

În situațiile de urgență care apar în timp ce animalele se află la postul de control, se activează planul de urgență al postului de control și cel al transportatorului.

### **Bunele practici** în timpul urgențelor la posturile de control

318. Dacă nu există destule boxe în funcție de numărul de boxe din camion, nu se amestecă mai mult de două boxe din camion. Comportamentul este observat și animalele rănite sau stresate sunt izolate
319. Dacă un animal prezintă semne de colică (de ex. transpirație profundă, rostogolire continuă, întoarcerea capului spre burtă, mișcare persistentă și ridicarea și răsturnarea violentă, întinzându-se frecvent), una dintre cele mai frecvente probleme, se solicită asistență veterinară imediat. Se evită, pe cât posibil, stresul animalului.
320. Dacă mai multe camioane sosesc împreună la postul de control cu animale de diferite condiții sanitare:
- Autoritățile competente sunt contactate pentru recomandări oficiale, de asemenea, atunci când unul sau mai multe camioane creează un pericol de biosecuritate.
  - Animalele cu statut sanitar diferit sunt izolate în diferite zone ale sitului.
321. Dacă apare o criză sanitară locală când se așteaptă animale la postul de control:
- Autoritățile competente sunt contactate pentru recomandări oficiale, de asemenea, atunci când unul sau mai multe camioane creează un pericol de biosecuritate.
  - Șoferul și proprietarul animalelor transportate sunt informați înainte de sosire. În cazul în care camionul intră în postul de comandă, se utilizează sisteme de dezinfecție mobilă (stropitoare).

### **Practici mai bune** în timpul urgențelor la posturile de control

322. În cazul în care animalele trebuie să rămână în postul de control după ce camionul a plecat, de exemplu, deoarece acestea sunt rănite sau sunt altfel inapte pentru a fi transportate, acestea sunt ținute într-o zonă separată. Autoritățile competente locale sunt informate cu privire la aceste animale. Nicio boxă nu este dezinfectată în timp ce animalele sunt încă în interiorul ei. Se iau măsuri pentru a nu provoca stresul evitabil.



---

# Bibliografie

---

Pentru lectura suplimentară, pot fi recomandate următoarele documente.

- ABM/ABP, 2010. Livestock Transport Standards Version 2.3. 2010.  
[www.lmcni.com/site/wp-content/uploads/2015/05/ABMABPTransport\\_Standards\\_v2.3\\_Dec\\_20101.pdf](http://www.lmcni.com/site/wp-content/uploads/2015/05/ABMABPTransport_Standards_v2.3_Dec_20101.pdf)
- ABM (2010) ABM/ABP LIVESTOCK TRANSPORT STANDARDS Version 2.3  
[https://www.lmcni.com/site/wp-content/uploads/2015/05/ABMABPTransport\\_Standards\\_v2.3\\_Dec\\_20101.pdf](https://www.lmcni.com/site/wp-content/uploads/2015/05/ABMABPTransport_Standards_v2.3_Dec_20101.pdf)
- AgriLand, 2015. 11 tips on transporting livestock in hot weather.  
<http://www.agriland.ie/farming-news/11-tips-on-transporting-livestock-in-warm-weather/>
- Anonymous, 2011. Red Tractor Transport Standards.  
[http://assurance.redtractor.org.uk/resources/000/799/072/RT\\_\(ABMABP\)Transport\\_Standards\\_v2\\_4\\_June\\_2011\\_\(change\\_to\\_2.2.1\\_13.01.14\).pdf](http://assurance.redtractor.org.uk/resources/000/799/072/RT_(ABMABP)Transport_Standards_v2_4_June_2011_(change_to_2.2.1_13.01.14).pdf)
- Anonymous, 2013. Prevention of Cruelty to Animals (Land Transport of Livestock) Standards 2013 No 2  
<http://www.legislation.nsw.gov.au/sessionalview/sessional/sr/2013-559.pdf>
- Animal Health Australia (AHA), 2012. Australian Animal Welfare Standards and guidelines - Land transport of livestock, Canberra.  
<http://www.animalwelfarestandards.net.au/files/2011/02/Land-transport-of-livestock-Standards-and-Guidelines-Version-1.-1-21-September-2012.pdf>
- Australian Animal Welfare Standards and guidelines - Land transport of livestock. Animal Health Australia (AHA) 2012, Canberra
- European Animal Welfare Platform, 2012. Final Report. Project FP7-KBBE, 212326.  
<http://www.animalwelfareplatform.eu/>
- Canadian Food Inspection Agency, 2010. "Should this animal be loaded?"  
<http://www.livestockwelfare.com/wp-content/uploads/national-cattle-sheep-and-goats.pdf>
- Canadian Agri-Food Research Council (CAFRC), 2001. Recommended code of practice for the care and handling of farm animals. Transportation.  
[https://www.nfacc.ca/pdfs/codes/transport\\_code\\_of\\_practice.pdf](https://www.nfacc.ca/pdfs/codes/transport_code_of_practice.pdf)
- CFIA, 2014. Transporting in cold weather. [www.inspection.gc.ca/animals/terrestrial-animals/humane-transport/2014-12-10/eng/1394551047242/1394551048336](http://www.inspection.gc.ca/animals/terrestrial-animals/humane-transport/2014-12-10/eng/1394551047242/1394551048336)
- CFIA, 2014. Transporting in hot humid weather. [www.inspection.gc.ca/animals/terrestrial-animals/humane-transport/transporting-animals/eng/1374601368429/1374601895769](http://www.inspection.gc.ca/animals/terrestrial-animals/humane-transport/transporting-animals/eng/1374601368429/1374601895769)
- CowSignals, 2002. Health Cow Guideline <http://www.cowsignals.com/>
- DEFRA, 2004. Guide to best practice for vehicle ventilation  
[https://www.gov.uk/government/uploads/system/uploads/attachment\\_data/file/69375/pb11260-livestock-vehicle-ventilation-051104.pdf](https://www.gov.uk/government/uploads/system/uploads/attachment_data/file/69375/pb11260-livestock-vehicle-ventilation-051104.pdf)
- DEFRA, 2005. Livestock transport vehicles. A guide to best practice for vehicle ventilation. PB11260.  
[https://www.gov.uk/government/uploads/system/uploads/attachment\\_data/file/69375/pb11260-livestock-vehicle-ventilation-051104.pdf](https://www.gov.uk/government/uploads/system/uploads/attachment_data/file/69375/pb11260-livestock-vehicle-ventilation-051104.pdf)

- EFSA, 2004. The welfare of animals during transport. The EFSA Journal, 44: 1-36.  
<https://www.efsa.europa.eu/it/press/news/ahaw040507>
- EFSA, 2011. Scientific Opinion Concerning the Welfare of Animals during Transport, EFSA Panel on Animal Health and Welfare (AHAW), European Food Safety Authority (EFSA), Parma, Italy. EFSA Journal, 2011, 9(1):1966.  
<https://www.efsa.europa.eu/en/efsajournal/pub/1966>
- Eurogroup for Animals, UECBV, Animals' Angels, ELT, FVE, IRU. (2012) Practical Guidelines to Assess Fitness for Transport of Adult Bovines.  
<https://www.agriculture.gov.ie/media/migration/animalhealthwelfare/transportofliveanimals/GuidelinesAssessFitnessTransportBovines050716.pdf>
- European Commission (EC), 1977. Council Directive 77/489/EEC of 18 July 1977 on the rules on the protection of animals during international transport; O J L 200, 8.8.1977, p. 10-16.
- European Commission (EC), 1985. Council Regulation (EEC) No 3821/85 of 20 December 1985 on recording equipment in road transport. OJ L 370, 31.12.1985, p. 8.
- European Commission (EC), 2005. Council Regulation (EC) No 1/2005 of 22 December 2004 on the protection of animals during transport and related operations and amending Directives 64/432/EEC and 93/119/EC and Regulation (EC) No 1255/97 OJ L 3, 5.1.2005. <http://eur-lex.europa.eu/legal-content/EN/TXT/HTML/?uri=CELEX:32005R0001&from=en>
- Farm Animal Welfare Advisory Council (FAWC), 2007. Best Practice for the Welfare of Animals during transport.  
[https://www.agriculture.gov.ie/media/migration/animalhealthwelfare/transportofliveanimals/BestPractice\\_WelfareAnimalsduringTransport.pdf](https://www.agriculture.gov.ie/media/migration/animalhealthwelfare/transportofliveanimals/BestPractice_WelfareAnimalsduringTransport.pdf)
- Food Standards Agency, 2002. Red Meat Safety.  
[www.food.gov.uk/sites/default/files/multimedia/pdfs/publication/redmeatsafety.pdf](http://www.food.gov.uk/sites/default/files/multimedia/pdfs/publication/redmeatsafety.pdf)
- Forde A. 2015. 11 tips on transporting livestock in warm weather.  
<https://www.agriland.ie/farming-news/11-tips-on-transporting-livestock-in-warm-weather/>
- Grandin T. and American Meat Institute Animal Welfare Committee, 2013. Recommended Animal Handling Guidelines & Audit Guide: A Systematic Approach to Animal Welfare. AMI Foundation.  
<http://www.animalhandling.org/ht/d/sp/i/26752/pid/26752>
- INTERBEV, 2003. Guide des Bonnes pratiques du transport : assurer le bien-être des bovins et la sécurité des hommes. Not available online.
- INTERBEV, 2007a. Guide de non transportabilité des bovins vers l'abattoir. Manuel professionnel destiné aux opérateurs de la filière.  
[www.oaba.fr/pdf/reglementations/guide\\_transportabilite\\_bovins.pdf](http://www.oaba.fr/pdf/reglementations/guide_transportabilite_bovins.pdf)
- INTERBEV, 2007b. Protection des animaux vivants (bovins, ovins, et caprins) lors du transport. Vade-mecum de la réglementation.  
[http://idele.fr/no\\_cache/recherche/publication/idelesolr/recommends/transports.html](http://idele.fr/no_cache/recherche/publication/idelesolr/recommends/transports.html)
- INTERBEV, 2008. Le transport des bovins. Outil de formation vidéo.
- Institut de l'Élevage, 2009. Transport des veaux et bien-être animal. <http://idele.fr/>.
- Institut de l'Élevage, 2010. Le transport de longue durée des bovins. Etude expérimentale : quel serait l'impact d'une baisse de la densité de chargement?  
[https://www.agrireseau.net/bovinsboucherie/?s\[0\]=0-15-449&page=1&r=transport&sort=0](https://www.agrireseau.net/bovinsboucherie/?s[0]=0-15-449&page=1&r=transport&sort=0)

- Interbev (2013) Guide de bonnes pratiques : Maîtrise de la protection animale des bovins à l'abattoir, 2013 <http://www.interbev.fr/ressource/guide-de-bonnes-pratiques-pour-la-maitrise-de-la-protection-animale-des-bovins-a-labattoir/>
- Institut de l'Élevage, 2012. Outil d'auto-diagnostic de la qualité du transport des bovins et des ovins. [http://www.gie-elevages-bretagne.fr/admin/upload/GIE\\_batiment\\_et\\_chargement\\_gros\\_bovins\\_v5\\_BAT.pdf](http://www.gie-elevages-bretagne.fr/admin/upload/GIE_batiment_et_chargement_gros_bovins_v5_BAT.pdf)
- International Finance Corporation - World Bank Group (IFC), 2014. Good Practice Note – Improving Animal Welfare in Livestock Operations. <http://www.google.co.uk/url?sa=t&rct=j&q=&esrc=s&frm=1&source=web&cd=1&ved=0CCAQFjAAahUKEwjLyKLj0ZLIAhWEQhQKH8FDWo&url=http%3A%2F%2Fwww.ifc.org%2Fwps%2Fwcm%2Fconnect%2F67013c8046c48b889c6cbd9916182e35%2FIFC%2BGood%2BPractice%2BNote%2BAnimal%2BWelfare%2B2014.pdf%3FMOD%3DAJPERES&usq=AFQjCNEAqrYzCr8Do0pBG8ULHc-OeFWI7q&bvm=bv.103627116,d.d24>
- LIVESTOCK TRANSPORT CATTLE SHEEP AND PIGS HANDLE WITH CARE. An information and training package produced by QMS for farm animal transport [www.qmscotland.co.uk/sites/default/files/Livestock\\_Transport\\_Book](http://www.qmscotland.co.uk/sites/default/files/Livestock_Transport_Book)
- Philippe, X., 2001. Le transport d'animaux vivants. [http://www.viandesetproduitscarnes.fr/index.php?option=com\\_phocadownload&view=category&id=7&Itemid=714&lang=fr](http://www.viandesetproduitscarnes.fr/index.php?option=com_phocadownload&view=category&id=7&Itemid=714&lang=fr)
- Quality Assurance, From Farm to Shop, Guideline Livestock Transport, Version: 01.01.2015.
- Quality Meat Scotland (QMS), 2014. Haulage Standards, Quality Meat Scotland Assurance Scheme <http://www.qmscotland.co.uk/sites/default/files/2014%20Haulage%20Standards.pdf>
- SANCO (2012) Study on the impact of Regulation (EC) No 1/2005 on the protection of animals during transport Specific Contract N° SANCO/2010/D5/S12.574298: Framework contract: evaluation impact assessment and related services; lot 3: Food Chain. European Commission Funded Project Directorate-General for Health and Consumers. [https://ec.europa.eu/food/sites/food/files/animals/docs/aw\\_practice\\_trans\\_study\\_report\\_en.pdf](https://ec.europa.eu/food/sites/food/files/animals/docs/aw_practice_trans_study_report_en.pdf)
- USDA, 1999. Cattle and swine trucking guide for exporters. [www.mediame.biz/book/cattle-and-swine-trucking-guide-for-exporters.html](http://www.mediame.biz/book/cattle-and-swine-trucking-guide-for-exporters.html).
- Welfare of Animals During Transport Advice for transporters of cattle 2011 (DEFRA UK) PB 12544a, Nobel House, 17 Smith Square, London SW1P 3JR [www.defra.gov.uk](http://www.defra.gov.uk)
- Grandin, T., 2013. The Effect of Economics on the Welfare of Cattle, Pigs, Sheep and Poultry. Department of Animal Sciences, Colorado State University. <http://www.grandin.com/welfare/economic.effects.welfare.html>

**CUM SĂ OBTII PUBLICAȚIILE UE**

**Publicațiile gratuite:**

- o copie:  
via EU Bookshop (<http://bookshop.europa.eu>);
- mai mult de o copie sau postere/hărți:  
de la reprezentanțele Uniunii Europene ([http://ec.europa.eu/represent\\_en.htm](http://ec.europa.eu/represent_en.htm));  
de la delegațiile din țările non-UE ([http://eeas.europa.eu/delegations/index\\_en.htm](http://eeas.europa.eu/delegations/index_en.htm));  
prin contactarea serviciului Europe Direct  
([http://europa.eu/europedirect/index\\_en.htm](http://europa.eu/europedirect/index_en.htm)) sau sunând la 00 800 6 7 8 9 10 11  
(număr fără taxare din orice parte a UE) (\*).

(\* ) Informațiile sunt furnizate gratuit, precum și convorbirile telefonice (dar unii operatori, cutii telefonice sau hoteluri pot să vă taxeze).

**Publicațiile contra cost:**

- via EU Bookshop (<http://bookshop.europa.eu>).



**doi: 10.2875/16389**

ISBN:978-92-79-87124-5